

4. Гарантия изготовителя

4.1. Претензии по качеству ТСУ принимаются не позднее 12 месяцев со дня продажи, отмеченного в свидетельстве о продаже и заверенного штампом магазина.

4.2. Претензии по внешним повреждениям и не комплектности не принимаются.

4.3. В случае механического повреждения ТСУ при эксплуатации необходимо на месте и в составе комиссии составить акт в произвольной форме. В состав комиссии, подписывающей акт, должны входить работники ГИБДД, автоэкспертных бюро и страховых компаний.

4.4. Рассмотрение претензий к продукции производится при наличии отметки о продаже, заверенной штампом организации, продавшей ТСУ, и подписью продавца.

4.5. Изготовитель оставляет за собой право на изменение конструкции ТСУ, поэтому некоторые изменения, не ухудшающие его прочностные и потребительские качества, могут быть не отражены в настоящем руководстве. Более подробные гарантийные условия представлены на нашем сайте unicar.pф в разделе «Гарантии».

Ваши предложения и замечания просим направлять по адресу: г. Омск, ул. Электрикаторов, 17 или на электронную почту unicar-omsk@mail.ru.

КАТЕГОРИЧЕСКИ ЗАПРЕЩАЕТСЯ

использовать ТСУ в качестве буксирного крюка, либо буксирной проушины!

СВИДЕТЕЛЬСТВО О ПРИЕМКЕ

принято ОТК штамп дата подпись

СВИДЕТЕЛЬСТВО О ПРОДАЖЕ

Наименование торговой организации.....

Адрес.....

Дата продажи Штамп

СВИДЕТЕЛЬСТВО ОБ УСТАНОВКЕ

ТСУ 15207А установлено на автомобиль марки:.....

Модель: VIN.....

Мы, как установщики ТСУ на данное транспортное средство подтверждаем, что точки крепления установки ТСУ на кузове автомобиля, а также процесс установки отвечают требованиям схемы монтажа, указанной в данной инструкции по монтажу.

Дата установки Подпись



ТЯГОВО-СЦЕПНОЕ УСТРОЙСТВО



артикул 15207А
для автомобилей
Chery Tiggo 5
(2014 г.в. - 2016 г.в.)

ПАСПОРТ

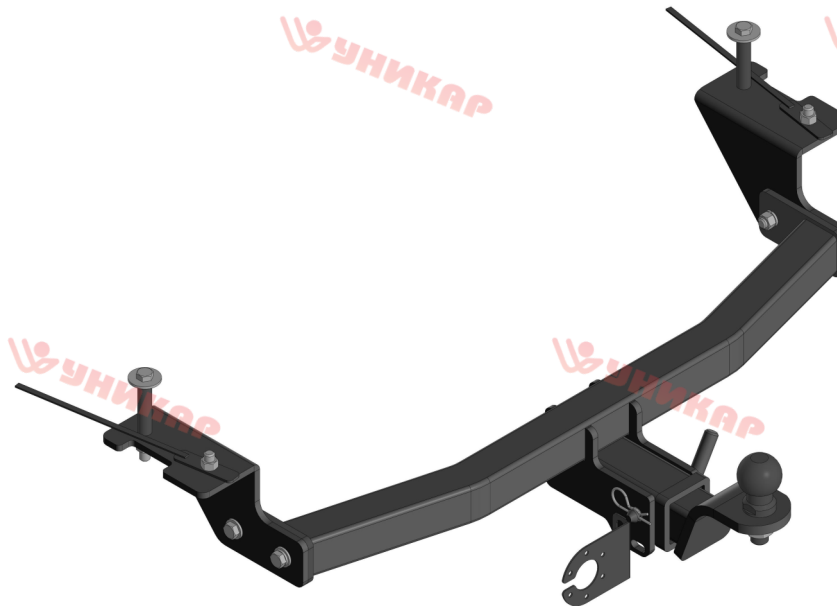

г. Омск, ул. Электрикаторов,17
тел.(3812)21-81-60, 8-983-620-15-24
unicar.pф unicar-omsk@mail.ru

Тягово-цепное устройство Chery Tiggo 5 (I поколения)
(Арт. 15207A)

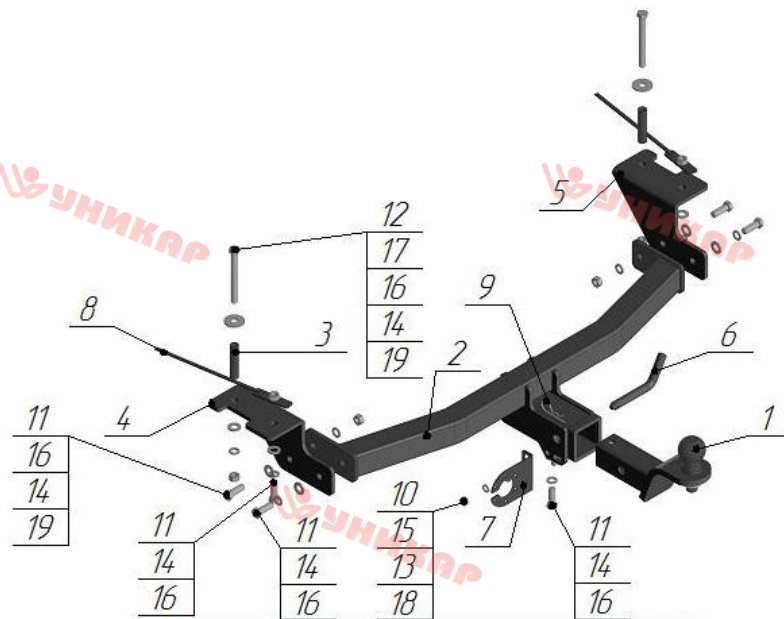

Поз.	Наименование	Кол-во
1	Крюк с шаром типа E (Стандарт)	1
2	Балка поперечная	1
3	Втулка комплектации 70 мм	2
4	Кронштейн левый	1
5	Кронштейн правый	1
6	Палец	1
7	Подразетник	1
8	Поводок	2
9	Шплинт изогнутый пружинный	1
10	Болт M10x25	1
11	Болт M12x35	7
12	Болт M12x110	2
13	Гровер φ10	1
14	Гровер φ12	9
15	Шайба φ10	1
16	Шайба φ12	9
17	Шайба φ12 увеличенная	2
18	Гайка M10	1
19	Гайка M12	4

Модель ТСУ предназначена для беззазорной сцепки легкового автомобиля с автоприцепом.

1.Техническая характеристика

Диаметр сцепного шара, мм	50
Вертикальная нагрузка на сцепной шар, не более, кг	75
Полная масса буксируемого прицепа не более, кг:	1200*
Масса ТСУ, кг	15,9±0,5

2.Установка ТСУ на автомобиль

- Работу по монтажу ТСУ рекомендуется производить в условиях СТО.
- Установить автомобиль на подъемник, эстакаду или смотровую яму, приняв все необходимые меры обеспечения безопасности выполняемых работ.
- Демонтируйте обивку багажника в области установки ТСУ.
- Приложите кронштейны (поз. 4, 5) к лонжеронам автомобиля, совместив ближнее отверстие на кронштейне с отверстием на лонжероне, наметьте дальнейшее отверстие и просверлите в лонжероне отверстие в багажник Ø13 мм и рассверлите его со стороны багажника до Ø18мм.
- Заведите поводки в полость лонжеронов.
- Установите правый (поз.5) и левый (поз.4) кронштейны на нижние полки лонжеронов автомобиля, закрепите болтами M12x35 (поз.11), шайбой Ø12 (поз.16), гровером Ø12 (поз.14), а так же болтами M12x110 (поз. 12), шайбой Ø12 увеличенной (поз.17), шайбой Ø12 (поз.16), гровером Ø12 (поз.14) и гайкой M12 (поз. 19).
- Установите поперечную балку (поз.2) между кронштейнов, закрепите болтами M12x35 (поз.11), шайбой Ø12 (поз.16), гровером Ø12 (поз.14) и гайкой M12 (поз.19).
- Произведите затяжку всех болтовых соединений.
- Установите обивку багажника.
- Работы по подключению электрооборудования ТСУ к бортовой сети автомобиля должны проводиться в условиях специализированного сервиса.

3.Правила эксплуатации и технического обслуживания

- Техническое обслуживание ТСУ заключается в периодическом осмотре болтовых креплений ТСУ к автомобилю и крепления приборов электрооборудования. Протяжку болтовых соединений проводить при техническом обслуживании автомобиля каждые 1000 км.
- Перед сцепкой смазать шар любой консистентной смазкой.
- Изготовитель не несет ответственности за безопасность и надежность работы ТСУ при изменении потребителем его конструкции и при нарушении правил его эксплуатации.
- Производитель оставляет за собой право вносить конструктивные изменения, не ухудшающие технические характеристики ТСУ.
- На неасфальтированном покрытии грузоподъемность сокращается в 2 раза, а скорость не должна превышать 30 км/ч.

*Не более максимальной массы прицепа по данным автопроизводителя