

#### 4. Гарантия изготовителя

4.1. Претензии по качеству ТСУ принимаются не позднее 12 месяцев со дня продажи, отмеченного в свидетельстве о продаже и заверенного штампом магазина.

4.2. Претензии по внешним повреждениям и не комплектности не принимаются.

4.3. В случае механического повреждения ТСУ при эксплуатации необходимо на месте и в составе комиссии составить акт в произвольной форме. В состав комиссии, подписывающей акт, должны входить работники ГИБДД, автоэкспертных бюро и страховых компаний.

4.5. Рассмотрение претензий к продукции производится при наличии отметки о продаже, заверенной штампом организации, продавшей ТСУ, и подписью продавца.

4.6. Изготовитель оставляет за собой право на изменение конструкции ТСУ, поэтому некоторые изменения, не ухудшающие его прочностные и потребительские качества, могут быть не отражены в настоящем руководстве. Более подробные гарантийные условия представлены на нашем сайте [unicar.pf](http://unicar.pf) в разделе «Гарантии».

Ваши предложения и замечания просим направлять по адресу: г. Омск, ул. Электрикаторов, 17 или на электронную почту [unicar-omsk@mail.ru](mailto:unicar-omsk@mail.ru).

#### **КАТЕГОРИЧЕСКИ ЗАПРЕЩАЕТСЯ**

**использовать ТСУ в качестве буксирного крюка, либо буксирной проушины!**

#### **СВИДЕТЕЛЬСТВО О ПРИЕМКЕ**

принято    ОТК    штамп    дата    подпись

#### **СВИДЕТЕЛЬСТВО О ПРОДАЖЕ**

Наименование торговой организации.....

Адрес.....

Дата продажи ..... Штамп .....

#### **СВИДЕТЕЛЬСТВО ОБ УСТАНОВКЕ**

ТСУ 05050А установлено на автомобиль марки:.....

Модель: ..... VIN.....

Мы, как установщики ТСУ на данное транспортное средство подтверждаем, что точки крепления установки ТСУ на кузове автомобиля, а также процесс установки отвечают требованиям схемы монтажа, указанной в данной инструкции по монтажу.

Дата установки ..... Подпись .....



## **ТЯГОВО-СЦЕПНОЕ УСТРОЙСТВО**

**EAC** артикул 05050А  
для автомобилей

**Chevrolet Lacetti (хэтчбек) (2004 г.в. - 2013 г.в.)**

**Daewoo Gentra (2013 г.в. - 25 г.в.)**

**Ravon Gentra (хэтчбек) (2004 г.в. - 2013 г.в.)**

## **ПАСПОРТ**



**г. Омск, ул. Электрикаторов, 17**  
**тел. (3812) 21-81-60, 8-983-620-15-24**  
**unicar.pf [unicar-omsk@mail.ru](mailto:unicar-omsk@mail.ru)**

Тягово-сцепное устройство Chevrolet Lacetti хэтчбек  
(Арт. 05050A)

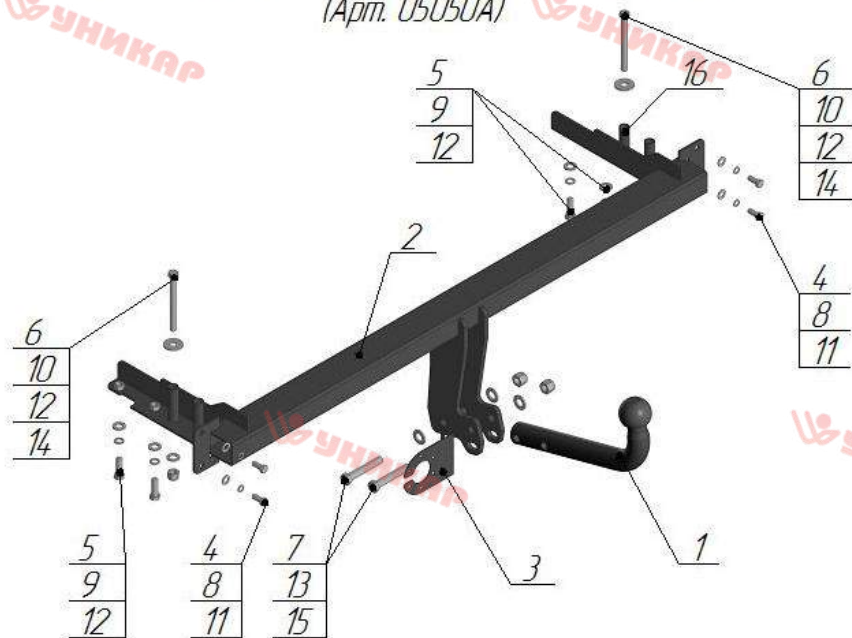

Поз.	Наименование	Кол-во
1	Крюк с шаром типа А (1-9)	1
2	Балка поперечная	1
3	Подразетник	1
4	Болт М8х20	4
5	Болт М10х30	4
6	Болт М10х100	2
7	Болт М12х80	2
8	Гровер Ø8	4
9	Гровер Ø10	4
10	Шайба Ø10 увеличенная	2
11	Шайба Ø8	4
12	Шайба Ø10	6
13	Шайба Ø12	3
14	Гайка М10 самостопорящаяся	2
15	Гайка М12 самостопорящаяся	2
16	Втулка 12 мм	2

Модель ТСУ предназначена для беззорной сцепки легкового автомобиля с автоприцепом.

### 1.Техническая характеристика

Диаметр сцепного шара, мм	50
Вертикальная нагрузка на сцепной шар, не более, кг	50
Полная масса буксируемого прицепа не более, кг:	1000*
Масса ТСУ, кг	11,2±0,5

### 2.Установка ТСУ на автомобиль

- Работу по монтажу ТСУ рекомендуется производить в условиях СТО.
- Установить автомобиль на подъемник, эстакаду или смотровую яму, приняв все необходимые меры обеспечения безопасности выполняемых работ.
- Демонтируйте задний бампер.
- Демонтируйте усилитель бампера.
- Снимите обшивку багажника.
- Установите поперечную балку (поз.2) в лонжероны кузова автомобиля, закрепите болтами М10х30 (поз.5), гровером Ø10 (поз.9) и шайбой Ø10 (поз.12) и болтами М10х100 (поз.6), увеличенной шайбой Ø10 (поз.10), шайбой Ø10 (поз.12), и гайкой М10 (поз.14) и штатными элементами крепления.
- Установите усилитель бампера, закрепите болтами М8х20 (поз.4), шайбой Ø8 (поз.11), гровером Ø8 (поз.8).
- Произведите затяжку всех болтовых соединений.
- Установите задний бампер и обшивку багажника (сделайте вырез в бампере при необходимости).
- Работы по подключению электрооборудования ТСУ к бортовой сети автомобиля должны проводиться в условиях специализированного сервиса.

### 3.Правила эксплуатации и технического обслуживания

- Техническое обслуживание ТСУ заключается в периодическом осмотре болтовых креплений ТСУ к автомобилю и крепления приборов электрооборудования. Протяжку болтовых соединений проводить при техническом обслуживании автомобиля каждые 1000 км.
- Перед сцепкой смазать шар любой консистентной смазкой.
- Изготовитель не несет ответственности за безопасность и надежность работы ТСУ при изменении потребителем его конструкции и при нарушении правил его эксплуатации.
- Производитель оставляет за собой право вносить конструктивные изменения, не ухудшающие технические характеристики ТСУ.
- На неасфальтированном покрытии грузоподъемность сокращается в 2 раза, а скорость не должна превышать 30 км/ч.

\*Не более максимальной массы прицепа по данным автопроизводителя