 <b>BIZON</b>	<b>ИНСТРУКЦИЯ (ПАСПОРТ) ПО ПРИМЕНЕНИЮ ИЗДЕЛИЯ</b>					
	<b>1. ОПИСАНИЕ ИЗДЕЛИЯ</b>					
	Наименование изделия:	Наименование автомобиля:	Период выпуска	Рекомендованная нагрузка на шар*	Рекомендованная нагрузка прицепа без тормозов/с тормозами**	Класс ТСУ (тах разовая нагрузка на шар / вертикальная на раму / тяговая)
Фаркоп (ТСУ)	DongFeng DF6	2022-	75 кг	750 кг / 1500 кг	4 ( 160 кг / 350 кг / 2700 кг )	FA 0360-E

Не требует специальных инструментов и приспособлений при монтаже и демонтаже. Защищено от климатических воздействий специализированным покрытием ведущих мировых производителей порошковых красок. Экологически безопасно.

## 2. КОМПЛЕКТАЦИЯ

Изделие состоит из следующих элементов:

№ п/п	Наименование	Кол-во
1	305.360 Рама ТСУ	1
2	745.360 Кронштейн	1
3	745.360-01 Кронштейн	1
4	745.282 Кронштейн розетки	1
5	305.417-01 Кронштейн ТСУ	1
6	747.027 Палец	1
7	713.006-01 Сцепной шар	1
8	Шплинт DIN 11024	1
9	Закладные пластины M12	4

№ п/п	Наименование	Кол-во
	<b>Комплект крепежа 273.399</b>	
10	Винт М6х15	1
11	Болт М12х40	12
12	Шайба гроверная 12	12
13	Гайка М12	2
14	Шайба М12	14
15	Шайба гроверная 27	1
16	Гайка М27	1

## 3. УСТАНОВКА

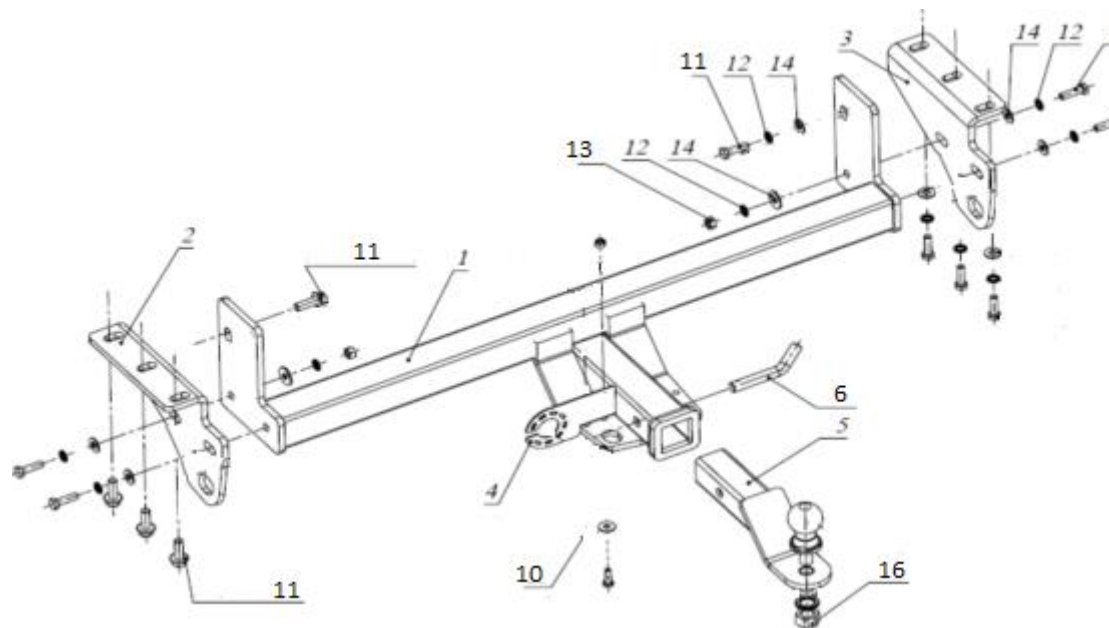

1. Закрепить кронштейны 2 и 3 к раме а/м при помощи закладных пластин болтами М12х40.
2. Установить раму фаркопа 1 и закрепить ее болтами М12х40 к раме а/м.
3. Болтами М12х40 закрепить раму фаркопа 1 к кронштейнам 2 и 3.
4. Затянуть весь крепеж.
5. Вставить кронштейн фаркопа 5 в раму 1, зафиксировав его пальцем 6 и шплинтом 8.
6. Установить шар фаркопа 7 в отверстие кронштейна 5 и закрепить его гайкой 18.

**Примечания.** За последствия неправильной установки предприятие - изготовитель ответственности не несет. После 1000 км пробега а/м с прицепом рекомендуется проверить тсу на отсутствие трещин, деформаций и прочих повреждений, подтянуть крепеж. При обнаружении повреждений дальнейшее использование тсу запрещено.

Предприятие-изготовитель оставляет за собой право вносить изменения в конструкцию ТСУ.

Категорически запрещена эксплуатация прицепа без установки страховочного троса.

**Фаркопы «БИЗОН» – Высокое качество и надежность!**

ООО «НТИ-ГРУПП», 111024, Россия, г. Москва, ул. Авиамоторная, дом 55.  
 Телефон: (495) 778-21-88, 8(901)55-12345; E-mail: [info@farkop-bizon.ru](mailto:info@farkop-bizon.ru);  
 Адрес сайта: [www.farkop-bizon.ru](http://www.farkop-bizon.ru) farkop-бизон.рф

Скорость передвижения при буксировке прицепа не должна превышать 80 км/ч по асфальтированной дороге и 30 км/ч на неасфальтированном покрытии

Усилия затяжки болтов М6 - 10 Нм, М8 – 25 Нм, М10 – 50 Нм, М12 – 85 Нм



\* Допустимая вертикальная нагрузка на шар по данным автопроизводителя.

\*\* Допустимая масса прицепа по данным автопроизводителя.

Дата установки:

**Фаркопы «БИЗОН» – Высокое качество и надежность!**

---

ООО «НТИ-ГРУПП», 111024, Россия, г. Москва, ул. Авиамоторная, дом 55.  
Телефон: (495) 778-21-88, 8(901)55-12345; E-mail: [info@farkop-bizon.ru](mailto:info@farkop-bizon.ru);  
Адрес сайта: [www.farkop-bizon.ru](http://www.farkop-bizon.ru) farkop-бизон.рф