



ИНСТРУКЦИЯ (ПАСПОРТ) ПО ПРИМЕНЕНИЮ ИЗДЕЛИЯ

1. ОПИСАНИЕ ИЗДЕЛИЯ

Наименование изделия:	Наименование автомобиля:	Период выпуска	Рекомендованная нагрузка на шар*	Рекомендованная нагрузка прицепа без тормозов/с тормозами**	Класс ТСУ (тах разовая нагрузка на шар / вертикальная нагрузка на раму / тяговая)	Артикул изделия
Фаркоп	Naval НЗ	2024-	50 кг	750 кг / 1000 кг	4 (160 кг / 500 кг / 2300 кг)	FA 0540-E

Не требует специальных инструментов и приспособлений при монтаже и демонтаже. Защищено от климатических воздействий специализированным покрытием ведущих мировых производителей порошковых красок. Экологически безопасно.

2. КОМПЛЕКТАЦИЯ

Изделие состоит из следующих элементов:

№ п/п	Наименование	Кол-во
1	305.540 Рама ТСУ	1
2	745.540 Кронштейн	1
3	745.540-01 Кронштейн	1
4	301.298 Закладная гайка M12	2
5	Кронштейн ТСУ	1
6	713.006-01 Сцепной шар 747.027 Палец	1
7	747.027 Палец	1
8	Подрозетник	1
9	Шплинт DIN 11024	1

№ п/п	Наименование	Кол-во
	Комплект крепежа 273.463	
10	Винт М8х20	2
11	Болт М12х40	6
12	Болт М14х50х1.5	4
13	Гайка М27	1
14	Гайка М12	2
15	Гайка М8	2
16	Шайба гроверная 27	1
17	Шайба гроверная 14	4
18	Шайба гроверная 12	6
19	Шайба гроверная 27	1
20	Шайба гроверная 8	2
21	Шайба 14	4
22	Шайба 12	8
23	Шайба 8	4

3. УСТАНОВКА

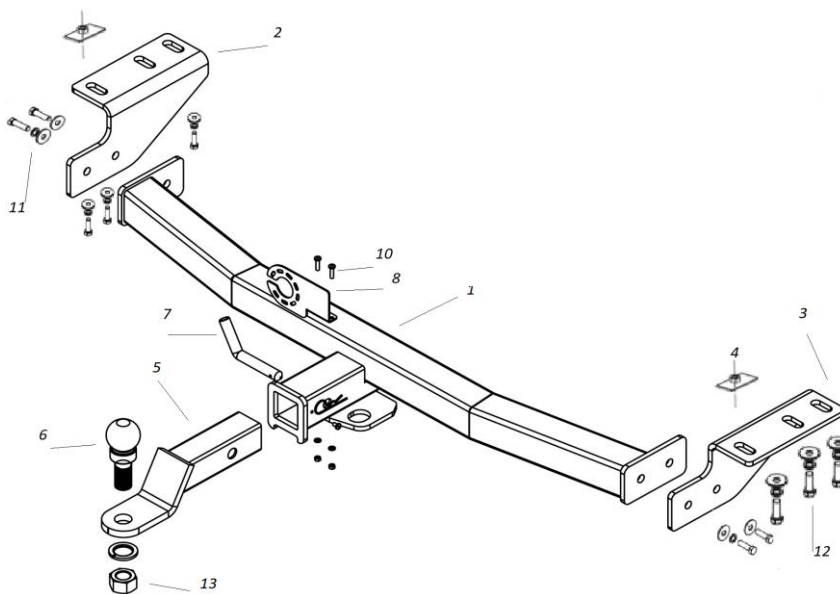

1. Снять усилитель. (Снимать бампер не обязательно)
2. Рассверлить задние по ходу движения автомобиля отверстия в лонжеронах до диаметра 13 мм.
3. Установить кронштейны 2 и 3, к лонжеронам автомобиля, через штатные резьбовые отверстия в раме а/м, при помощи болтов М14х50 и М12х40. (рис.1).
4. Установить раму 1, закрепить ее болтами М12х40 к кронштейнам 2 и 3.
5. Затянуть крепеж.
6. Прикрутить подрозетник 8 к раме 1, с помощью болтов М8х20.
7. Вставить кронштейн ТСУ 5 в раму 1, зафиксировав его пальцем 7 и шплинтом 9.
8. Установить сцепной шар 6 в отверстие кронштейна 5 и закрепить его гайкой 13.

Фаркопы «БИЗОН» – Высокое качество и надежность!

ООО «НТИ-ГРУПП», 111024, Россия, г. Москва, ул. Авиамоторная, дом 55.
Телефон: (495) 778-21-88, 8(901)55-12345; Адрес сайта: www.farkop-bizon.ru
farkop-bizon.rf

Примечания.

За последствия неправильной установки, а также при использовании тсу не по его прямому назначению, предприятие - изготовитель ответственности не несет;

Усилия затяжки болтов М6 - 10 Нм, М8 – 25 Нм, М10 – 50 Нм, М12 – 85 Нм, М14 – 140 Нм.

Перед установкой тсу рекомендуется пройтись метчиком по резьбовым элементам фаркопа и автомобиля, а также смазать их консистентной смазкой.

Категорически запрещена эксплуатация прицепа без установки страховочного троса.

После 1000 км пробега а/м с прицепом рекомендуется проверить тсу на отсутствие трещин, деформаций и прочих повреждений, подтянуть крепеж. При обнаружении повреждений дальнейшее использование тсу запрещено.

Скорость передвижения при буксировке прицепа не должна превышать 80 км/ч по асфальтированной дороге и 30 км/ч на неасфальтированном покрытии (на неасфальтированном участке, допустимые нагрузки на тсу снижаются на 50%, от заявленных заводом-изготовителем характеристик).

Для предотвращения появления коррозии, тсу необходимо очищать от коррозионно-активных материалов (грязь, влага, дорожные реагенты). При обнаружении повреждений порошкового покрытия фаркопа, требуется подкрасить места сколов и царапин.

При сцепке прицепа с автомобилем, на шар должна быть нанесена консистентная смазка.

Не допускается буксировка прицепов полной массой, превышающей массу, указанной заводом-изготовителем транспортного средства.

Предприятие-изготовитель оставляет за собой право вносить изменения в конструкцию ТСУ, поэтому некоторые изменения могут быть не отражены в настоящей инструкции.

Работы по подключению электрооборудования ТСУ к бортовой сети а/м должны производиться в условиях специализированной мастерской.

Не допускается использовать шар если его диаметр меньше или равен 49 мм.

* Допустимая вертикальная нагрузка на шар по данным автопроизводителя.

** Допустимая масса прицепа по данным автопроизводителя

Дата установки:

ТСУ Haval H3



Рис.1



Рис.2

Фаркопы «БИЗОН» – Высокое качество и надежность!

ООО «НТИ-ГРУПП», 111024, Россия, г. Москва, ул. Авиамоторная, дом 55.
Телефон: (495) 778-21-88, 8(901)55-12345; Адрес сайта: www.farkop-bizon.ru
farkop-bizon.ru
