

4. Гарантия изготовителя

- 4.1. Претензии по качеству ТСУ принимаются не позднее 12 месяцев со дня продажи, отмеченного в свидетельстве о продаже и заверенного штампом магазина.
- 4.2. Претензии по внешним повреждениям и не комплектности не принимаются.
- 4.3. В случае механического повреждения ТСУ при эксплуатации необходимо на месте и в составе комиссии составить акт в произвольной форме. В состав комиссии, подписывающей акт, должны входить работники ГИБДД, автоэкспертных бюро и страховых компаний.
- 4.4. Рассмотрение претензий к продукции производится при наличии отметки о продаже, заверенной штампом организации, продавшей ТСУ, и подписью продавца.
- 4.5. Изготовитель оставляет за собой право на изменение конструкции ТСУ, поэтому некоторые изменения, не ухудшающие его прочностные и потребительские качества, могут быть не отражены в настоящем руководстве. Более подробные гарантийные условия представлены на нашем сайте unicar.pf в разделе «Гарантии».
- Ваши предложения и замечания просим направлять по адресу: г. Омск, ул. Электрifikаторов, 17 или на электронную почту unicar-omsk@mail.ru.

КАТЕГОРИЧЕСКИ ЗАПРЕЩАЕТСЯ

использовать ТСУ в качестве буксирного крюка, либо буксирной проушины!

СВИДЕТЕЛЬСТВО О ПРИЕМКЕ

принято ОТК штамп дата подпись

СВИДЕТЕЛЬСТВО О ПРОДАЖЕ

Наименование торговой организации.....
Адрес.....
Дата продажи Штамп

СВИДЕТЕЛЬСТВО ОБ УСТАНОВКЕ

ТСУ 12196E установлено на автомобиль марки:.....
Модель: VIN.....
Мы, как установщики ТСУ на данное транспортное средство подтверждаем, что точки крепления установки ТСУ на кузове автомобиля, а также процесс установки отвечают требованиям схемы монтажа, указанной в данной инструкции по монтажу.
Дата установки Подпись



ТЯГОВО-ЦЕПНОЕ УСТРОЙСТВО

EAC артикул 12196E
для автомобилей

Hyundai Tucson III поколение дорестайлинг
(2015 г.в. - 2019 г.в.)
Kia Sportage IV поколение дорестайлинг
(2015 г.в. - 2019 г.в.)

ПАСПОРТ



г. Омск, ул. Электрifikаторов, 17
тел. (3812) 21-81-60, 8-983-620-15-24
unicar.pf unicar-omsk@mail.ru

Тягово-цепное устройство Hyundai Tucson (III поколения, дорестайлинг),
KIA Sportage (IV поколения, дорестайлинг)
(Арт. 12196E)

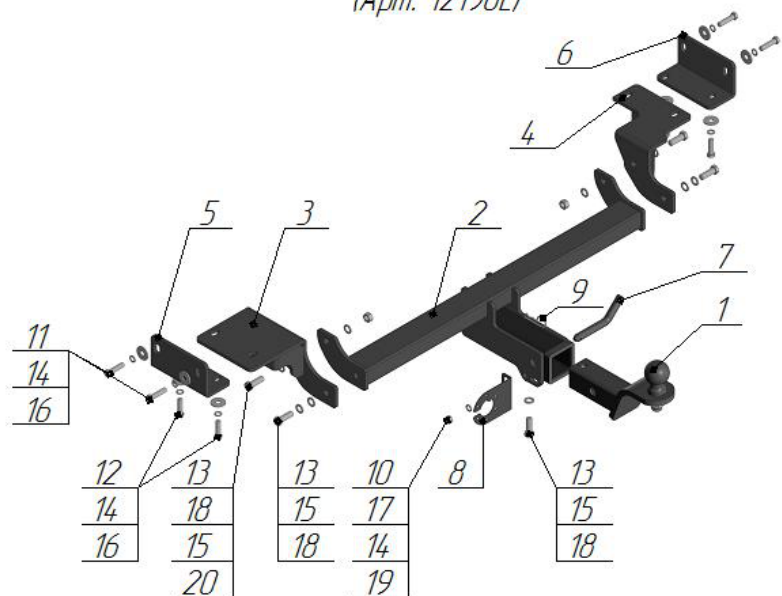

Поз.	Наименование	Кол-во
1	Крюк с шаром типа E (стандарт)	1
2	Балка поперечная	1
3	Кронштейн левый	1
4	Кронштейн правый	1
5	Кронштейн комплектации левый	1
6	Кронштейн комплектации правый	1
7	Палец	1
8	Подразетник	1
9	Шплинт игольчатый пружинный	1
10	Болт M10x25	1
11	Болт M10x1,25x35	4
12	Болт M10x1,25x40	4
13	Болт M12x35	5
14	Гровер φ10	9
15	Гровер φ12	5
16	Шайба φ10 увеличенная	8
17	Шайба φ10	1
18	Шайба φ12	5
19	Гайка M10	1
20	Гайка M12	2

Модель ТСУ предназначена для беззорной сцепки легкового автомобиля с автоприцепом.

1.Техническая характеристика

Диаметр сцепного шара, мм	50
Вертикальная нагрузка на сцепной шар, не более, кг	75
Полная масса буксируемого прицепа не более, кг:	1500*
Масса ТСУ, кг	16±0,5

2.Установка ТСУ на автомобиль

- 2.1 Работу по монтажу ТСУ рекомендуется производить в условиях СТО.
- 2.2. Установить автомобиль на подъемник, эстакаду или смотровую яму, приняв все необходимые меры обеспечения безопасности выполняемых работ.
- 2.3. Установите правый (поз.6) и левый (поз.5) кронштейны к нижней плоскости лонжеронов, правый (поз.4) и левый (поз.3) кронштейны комплектации приложите с внешней стороны лонжеронов прижав кронштейны (поз. 5 и 6) закрепите болтами M10x1.25x40 (поз.12), шайбой Ø10 (поз.16), гровером Ø10 (поз.14) и болтами M10x1.25x35 (поз.11), шайбой Ø12 (поз.16), гровером Ø12 (поз.14).
- 2.4. Установите поперечную балку (поз.2) между кронштейнов, закрепите болтами M12x35 (поз.13), шайбой Ø12 (поз.18), гровером Ø12 (поз.15) и гайком M12 (поз.20).
- 2.5. Произведите затяжку всех болтовых соединений
- 2.6. Работы по подключению электрооборудования ТСУ к бортовой сети автомобиля должны проводиться в условиях специализированного сервиса.

3.Правила эксплуатации и технического обслуживания

- 3.1.Техническое обслуживание ТСУ заключается в периодическом осмотре болтовых креплений ТСУ к автомобилю и крепления приборов электрооборудования. Протяжку болтовых соединений проводить при техническом обслуживании автомобиля каждые 1000 км.
- 3.2. Перед сцепкой смазать шар любой консистентной смазкой.
- 3.3. Изготовитель не несет ответственности за безопасность и надежность работы ТСУ при изменении потребителем его конструкции и при нарушении правил его эксплуатации.
- 3.4. Производитель оставляет за собой право вносить конструктивные изменения, не ухудшающие технические характеристики ТСУ.
- 3.5. На неасфальтированном покрытии грузоподъемность сокращается в 2 раза, а скорость не должна превышать 30 км/ч.

*Не более максимальной массы прицепа по данным автопроизводителя