

4. Гарантия изготовителя

4.1. Претензии по качеству ТСУ принимаются не позднее 12 месяцев со дня продажи, отмеченного в свидетельстве о продаже и заверенного штампом магазина.

4.2. Претензии по внешним повреждениям и не комплектности не принимаются.

4.3. В случае механического повреждения ТСУ при эксплуатации необходимо на месте и в составе комиссии составить акт в произвольной форме. В состав комиссии, подписывающей акт, должны входить работники ГИБДД, автоэкспертных бюро и страховых компаний.

4.4. Рассмотрение претензий к продукции производится при наличии отметки о продаже, заверенной штампом организации, продавшей ТСУ, и подписью продавца.

4.5. Изготовитель оставляет за собой право на изменение конструкции ТСУ, поэтому некоторые изменения, не ухудшающие его прочностные и потребительские качества, могут быть не отражены в настоящем руководстве. Более подробные гарантийные условия представлены на нашем сайте unicar.rf в разделе «Гарантии».

Ваши предложения и замечания просим направлять по адресу: г. Омск, ул. Электрификаторов, 17 или на электронную почту unicar-omsk@mail.ru.

КАТЕГОРИЧЕСКИ ЗАПРЕЩАЕТСЯ

**использовать ТСУ в качестве буксирного крюка, либо буксирной проушины!
дальнейшее использование поврежденного ТСУ после ДТП в заднюю часть автомобиля!**

СВИДЕТЕЛЬСТВО О ПРИЕМКЕ

принято ОТК штамп дата подпись

СВИДЕТЕЛЬСТВО О ПРОДАЖЕ

Наименование торговой организации.....

Адрес.....

Дата продажи Штамп

СВИДЕТЕЛЬСТВО ОБ УСТАНОВКЕ

ТСУ 21788E установлено на автомобиль марки:.....

Модель: VIN.....

Пробег:.....

Мы, как установщики ТСУ на данное транспортное средство подтверждаем, что точки крепления установки ТСУ на кузове автомобиля, а также процесс установки отвечают требованиям схемы монтажа, указанной в данной инструкции по монтажу.

Дата установки Подпись



ТЯГОВО-ЦЕПНОЕ УСТРОЙСТВО

EAC

артикул 21788E
для автомобилей
KG Mobility Rexton
(2023 г.в. - ...)

ПАСПОРТ

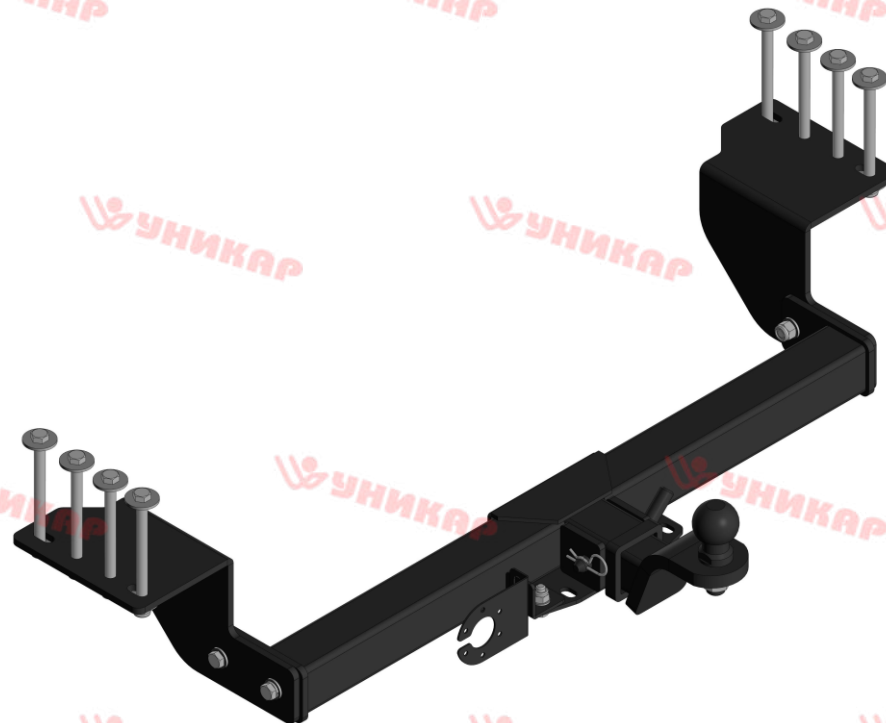

г. Омск, ул. Электрификаторов, 17
тел. (3812) 21-81-60, 8-983-620-15-24
unicar.rf unicar-omsk@mail.ru



Тягово-цепное устройство KG Mobility Rexton
(Арт. 21788E)

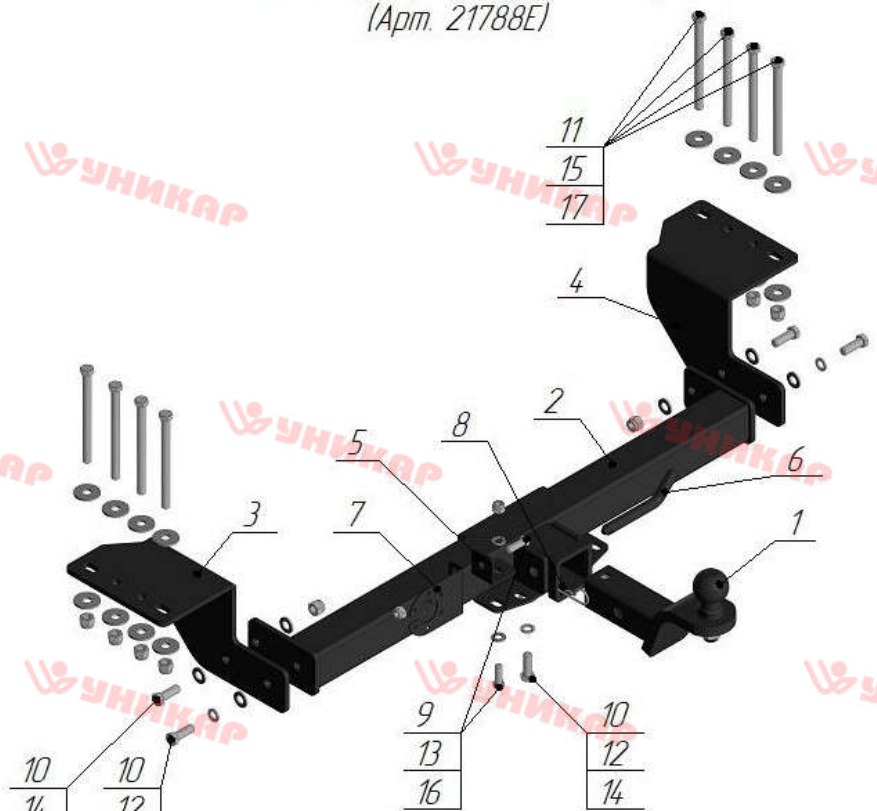

Поз.	Наименование	Кол-во
1	Крюк с шаром типа E (Стандарт)	1
2	Балка поперечная	1
3	Кронштейн левый	1
4	Кронштейн правый	1
5	Уголок	1
6	Палец	1
7	Подразетник	1
8	Шплинт изогнутый пружинный	1
9	Болт М10х30	2
10	Болт М12х35	5
11	Болт М12х150	8
12	Гровер φ12	3
13	Шайба φ10	3
14	Шайба φ12	7
15	Шайба φ12 увеличенная	16
16	Гайка М10 самостопорящаяся	2
17	Гайка М12 самостопорящаяся	10

Модель ТСУ предназначена для беззорной сцепки легкового автомобиля с автоприцепом.

1.1. Техническая характеристика

- Диаметр сцепного шара, мм	50
- Вертикальная нагрузка на сцепной шар, не более, кг	75
- Полная масса буксируемого прицепа не более, кг:	1750*
- Масса ТСУ, кг	21,5 ± 0,5

1.2. Требования к установке

- Запрещено устанавливать изделие на машины иных марок.
- Запрещена установка в не предусмотренные Инструкцией места.
- Запрещена самостоятельная доработка изделия.

2. Установка ТСУ на автомобиль

Монтаж ТСУ должен проводиться только в сертифицированных сервисных центрах. Перед началом установки внимательно изучите прилагаемую инструкцию. Пройтись метчиком по всем резьбовым соединениям, чтобы очистить, выровнять и восстановить резьбу перед сборкой. Все болтовые соединения затянуть согласно РД 37.001-131-89.

- Установить автомобиль на подъемник, эстакаду или смотровую яму, приняв все необходимые меры обеспечения безопасности выполняемых работ.
- Снимите запасное колесо.
- Открутите болты крепления усилителя бампера.
- Установите кронштейны сборки (поз. 3,4) на раму автомобиля и закрепите через штатные отверстия болтами М12х150 (поз. 11), увеличенной шайбами Ø12 (поз. 15) и гайками М12 (поз. 16).
- Установите поперечную балку (поз.2) между кронштейнов, закрепите болтами М12х35 (поз.10), шайбой Ø12 (поз.14), гровером Ø12 (поз.12) и гайками М12 (поз.17).
- Произведите затяжку всех болтовых соединений.
- Установите запасное колесо.
- Работы по подключению электрооборудования ТСУ к бортовой сети автомобиля должны проводиться в условиях специализированного сервиса.

3. Правила эксплуатации и технического обслуживания

- Техническое обслуживание ТСУ заключается в периодическом осмотре болтовых креплений ТСУ к автомобилю и крепления приборов электрооборудования. Протяжку болтовых соединений проводить при техническом обслуживании автомобиля каждые 1000 км.
- Перед сцепкой смазать шар любой консистентной смазкой.
- Изготовитель не несет ответственности за безопасность и надежность работы ТСУ при изменении потребителем его конструкции и при нарушении правил его эксплуатации.
- Производитель оставляет за собой право вносить конструктивные изменения, не ухудшающие технические характеристики ТСУ.
- На неасфальтированном покрытии грузоподъемность сокращается в 2 раза, а скорость не должна превышать 30 км/ч.

*Не более максимальной массы прицепа по данным автопроизводителя