

#### **4. Гарантия изготовителя**

4.1. Претензии по качеству ТСУ принимаются не позднее 12 месяцев со дня продажи, отмеченного в свидетельстве о продаже и заверенного штампом магазина.

4.2. Претензии по внешним повреждениям и не комплектности не принимаются.

4.3. В случае механического повреждения ТСУ при эксплуатации необходимо на месте и в составе комиссии составить акт в произвольной форме. В состав комиссии, подписывающей акт, должны входить работники ГИБДД, автоэкспертных бюро и страховых компаний.

4.4. Рассмотрение претензий к продукции производится при наличии отметки о продаже, заверенной штампом организации, продавшей ТСУ, и подписью продавца.

4.5. Изготовитель оставляет за собой право на изменение конструкции ТСУ, поэтому некоторые изменения, не ухудшающие его прочностные и потребительские качества, могут быть не отражены в настоящем руководстве. Более подробные гарантийные условия представлены на нашем сайте [unicar.rf](http://unicar.rf) в разделе «Гарантии».

Ваши предложения и замечания просим направлять по адресу: г. Омск, ул. Электрifikаторов, 17 или на электронную почту [unicar-omsk@mail.ru](mailto:unicar-omsk@mail.ru).

#### **КАТЕГОРИЧЕСКИ ЗАПРЕЩАЕТСЯ**

**использовать ТСУ в качестве буксирного крюка, либо буксирной проушины!**

#### **СВИДЕТЕЛЬСТВО О ПРИЕМКЕ**

принято      ОТК      штамп      дата      подпись

#### **СВИДЕТЕЛЬСТВО О ПРОДАЖЕ**

Наименование торговой организации.....

Адрес.....

Дата продажи .....      Штамп .....

#### **СВИДЕТЕЛЬСТВО ОБ УСТАНОВКЕ**

ТСУ 22157E установлено на автомобиль марки:.....

Модель: .....      VIN.....

Мы, как установщики ТСУ на данное транспортное средство подтверждаем, что точки крепления установки ТСУ на кузове автомобиля, а также процесс установки отвечают требованиям схемы монтажа, указанной в данной инструкции по монтажу.

Дата установки .....      Подпись .....



## **ТЯГОВО-СЦЕПНОЕ УСТРОЙСТВО**

**EAC** артикул 22157E  
для автомобилей

**Toyota Land Cruiser 200 (2007 - 2021 г.в.)**

**Lexus LX 450d (2015 - 2021 г.в.)**

**Lexus LX 570 (2007 - 2021 г.в.)**

## **ПАСПОРТ**



**г. Омск, ул. Электрifikаторов, 17**  
**тел. (3812) 21-81-60, 8-983-620-15-24**  
**unicar.pф [unicar-omsk@mail.ru](mailto:unicar-omsk@mail.ru)**

Тягово-сцепное устройство Toyota Land Cruiser 200,  
Lexus LX 450d, Lexus LX 570  
(Арт. 22157E)

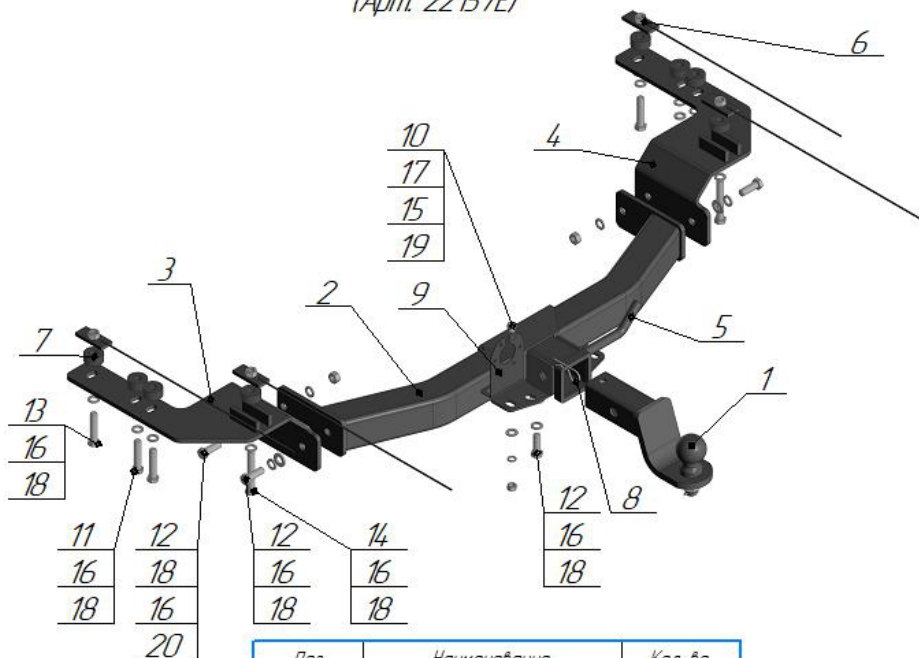

Поз.	Наименование	Кол-во
1	Крюк с шаром типа E (ст. об.)	1
2	Поперечная балка	1
3	Кронштейн левый	1
4	Кронштейн правый	1
5	Палец	1
6	Поводок M12	4
7	Проставка	8
8	Шплинт изогнутый пружинный	1
9	Падразетник	1
10	Болт M10x25	1
11	Болт M12x35	5
12	Болт M12x55	2
13	Болт M12x75	2
14	Гровер φ10	1
15	Гровер φ12	9
16	Шайба φ10	1
17	Шайба φ12	9
18	Гайка M10	1
19	Гайка M12	2

Модель ТСУ предназначена для беззазорной сцепки легкового автомобиля с автоприцепом.

### 1.Техническая характеристика

Диаметр сцепного шара, мм	50
Вертикальная нагрузка на сцепной шар, не более, кг	75
Полная масса буксируемого прицепа не более, кг:	2000*
Масса ТСУ, кг	18±0,5

### 2.Установка ТСУ на автомобиль

- 2.1 Работу по монтажу ТСУ рекомендуется производить в условиях СТО.
- 2.2. Установить автомобиль на подъемник, эстакаду или смотровую яму, приняв все необходимые меры обеспечения безопасности выполняемых работ.
- 2.3. Демонтируйте буксировочную проушину.
- 2.4. Снимите глушитель с подушек крепления.
- 2.5. Установите поводки (поз.6) в полости лонжеронов.
- 2.6. Установите правый (поз.4) и левый (поз.3) на нижние полки лонжеронов автомобиля, закрепите штатными элементами крепления, болтами M12x55 (поз.12), шайбой Ø12 (поз.17), гровером Ø12 (поз.15) и болтами M12x75 (поз.13), шайбой Ø12 (поз.17), гровером Ø12 (поз.15).
- 2.7. Установите поперечную балку (поз.2) между кронштейнов, закрепите болтами M12x35 (поз.11), шайбой Ø12 (поз.17), гровером Ø12 (поз.15) и гайкой M12 (поз.19) (если комплектация Executive или Excalibur, то установите проставки (поз.7) между кронштейном и лонжероном).
- 2.8. Произведите затяжку всех болтовых соединений.
- 2.9. Установите глушитель.
- 2.10. Работы по подключению электрооборудования ТСУ к бортовой сети автомобиля должны проводиться в условиях специализированного сервиса.

### 3.Правила эксплуатации и технического обслуживания

- 3.1.Техническое обслуживание ТСУ заключается в периодическом осмотре болтовых креплений ТСУ к автомобилю и крепления приборов электрооборудования. Протяжку болтовых соединений проводить при техническом обслуживании автомобиля каждые 1000 км.
- 3.2. Перед сцепкой смазать шар любой консистентной смазкой.
- 3.3. Изготовитель не несет ответственности за безопасность и надежность работы ТСУ при изменении потребителем его конструкции и при нарушении правил его эксплуатации.
- 3.4. Производитель оставляет за собой право вносить конструктивные изменения, не ухудшающие технические характеристики ТСУ.
- 3.5. На неасфальтированном покрытии грузоподъемность сокращается в 2 раза, а скорость не должна превышать 30 км/ч.

\*Не более максимальной массы прицепа по данным автопроизводителя.