

КРЕПЛЕНИЕ ДЛЯ ВЕЛОСИПЕДА

Инструкция по сборке и монтажу

1. Соедините 2 части держателя рамы велосипеда, вставив болт в свободный кронштейн (рис. 1).

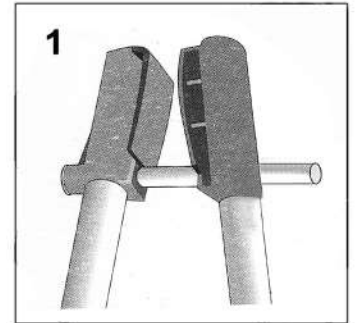

2. Соберите держатель рамы велосипеда. Для этого установите шайбу М8, затем пластиковый барашек и гайку М8 на свободную часть болта (рис. 2).

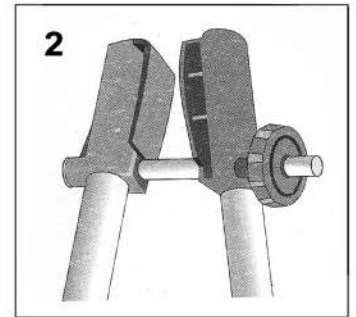

3. Соедините две части желоба (А) через овальные отверстия с использованием двух болтов (рис. 3).

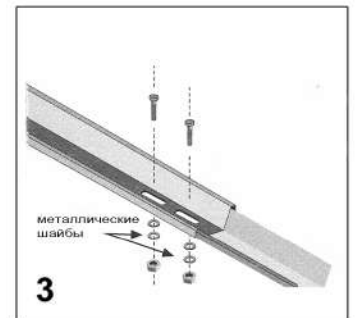

4. Закрепите основание (В) и собранный желоб (рис. 4).

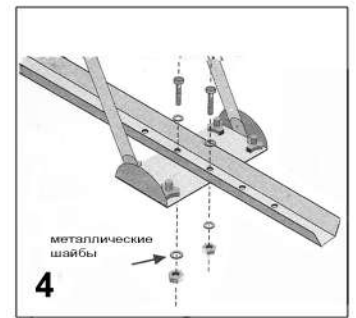

5. С помощью двух П-образных скоб с резьбой прикрепите основание к поперечине багажника, предварительно установленного на крышу автомобиля (рис. 5).

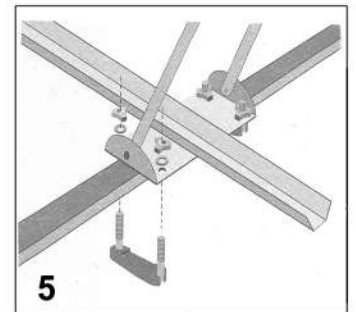

6. Прикрепите заднюю часть велокрепления с помощью П-образной скобы и пластины ко второй поперечине багажника (рис. 6).

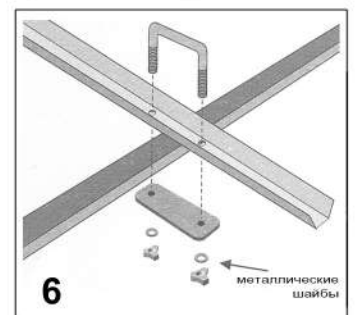

7. Установите колеса в желоб (С) и зафиксируйте раму велосипеда с помощью держателя рамы (рис. 2), затянув пластиковый барашек

8. Используйте пластиковые хомуты для крепления колес велосипеда к желобу.

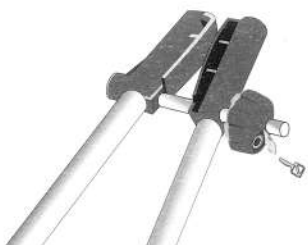
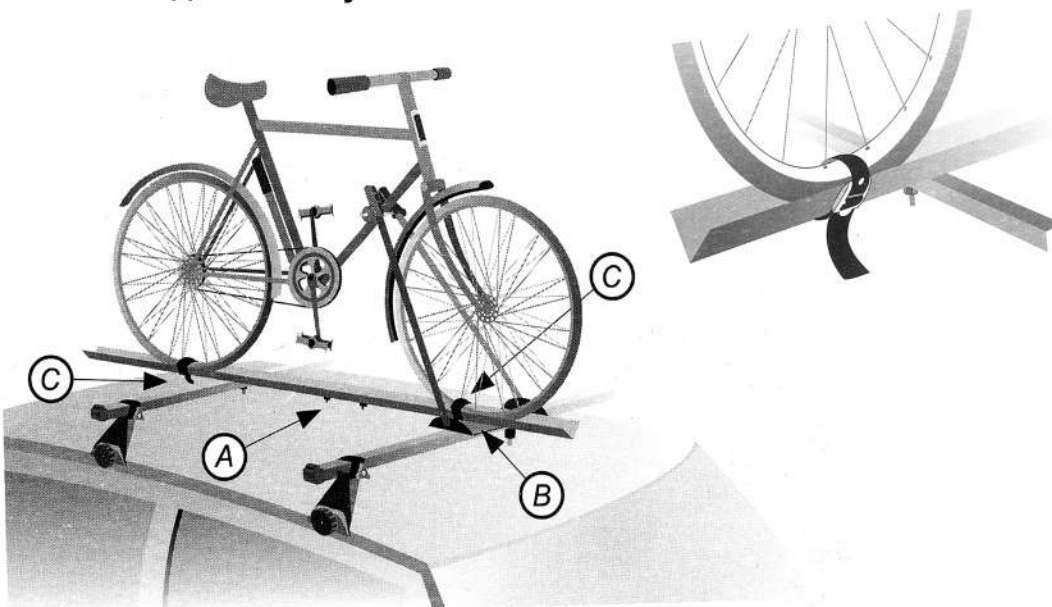

В качестве опции Вы можете приобрести запирающее устройство для держателя рамы велосипеда