

Серийный №

# Rollster

## Инструкция

по сборке и установке велоплатформы на фаркоп

Арт. 24486

Велоплатформа для перевозки 2-х велосипедов

Арт. 24487

Велоплатформа для перевозки 3-х велосипедов

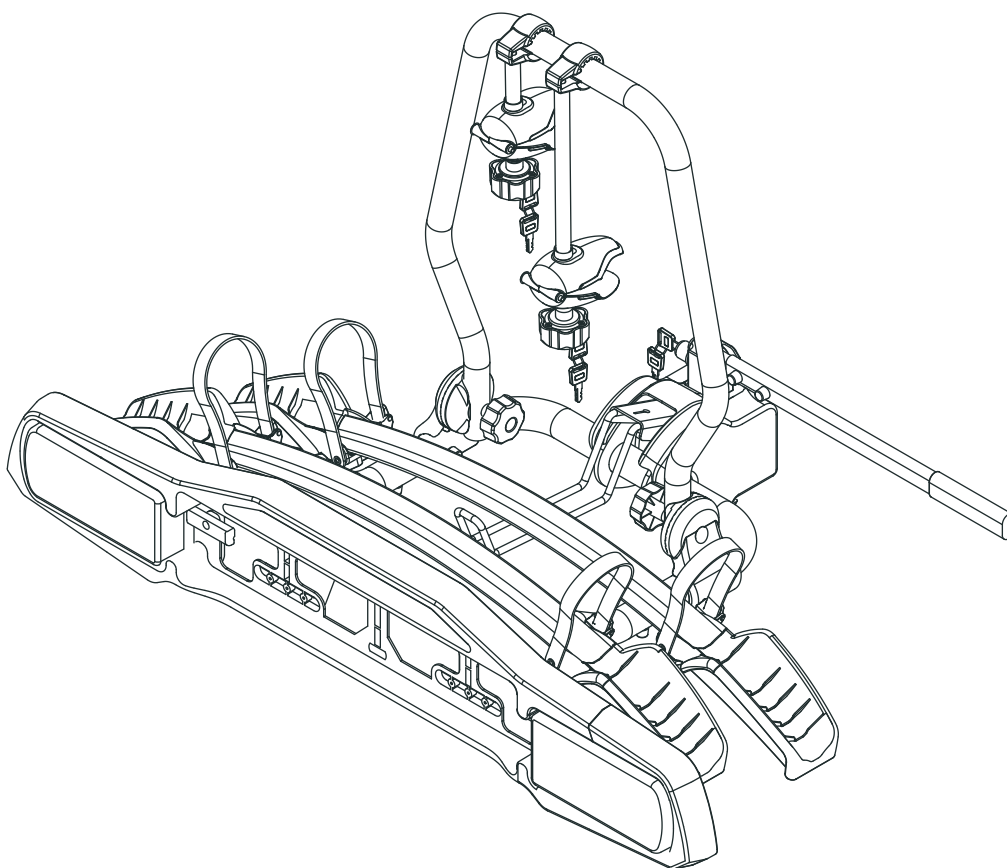

\*Изображения в инструкции могут отличаться от внешнего вида изделия

# Обратите внимание

Арт. 24486 - 2x Max

Арт. 24487 - 3x Max

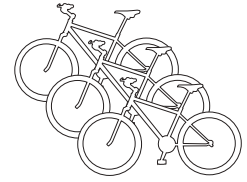
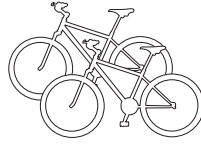
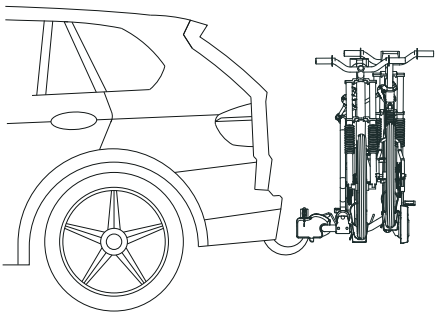

15 кг  
Max



45 кг  
Max

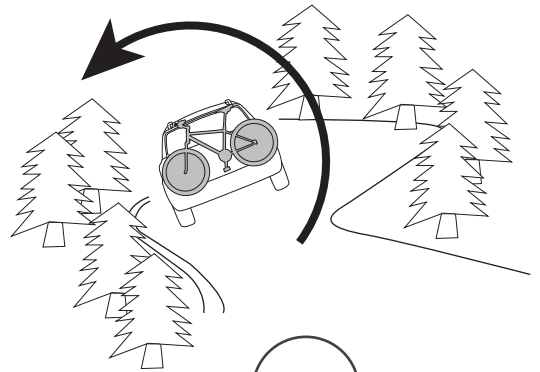
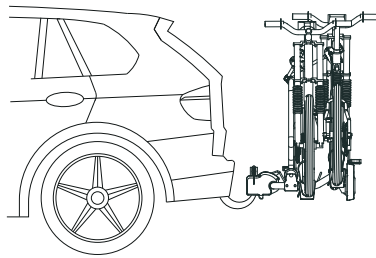
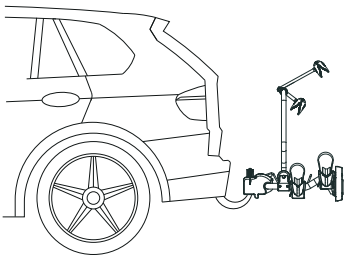

Max 110

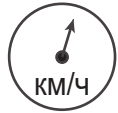

Max 90



Max 20

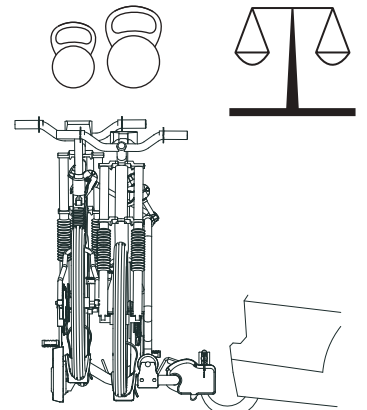
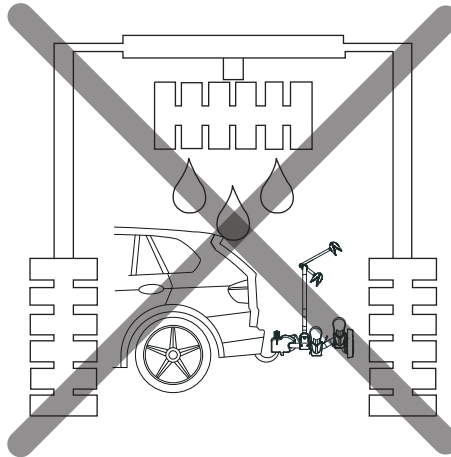
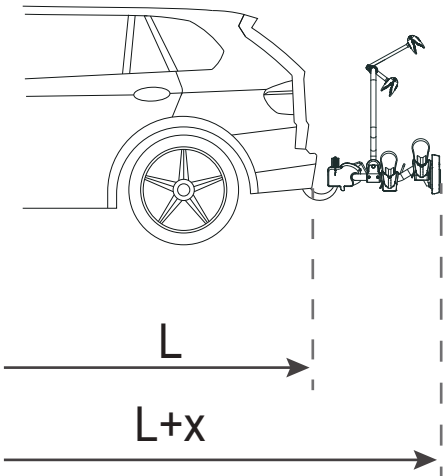

d=50 мм

Max нагрузка

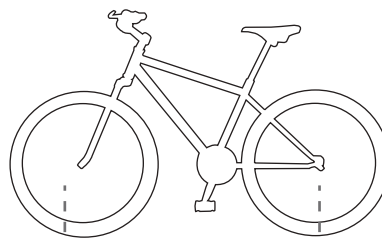

Min 80 см  
Max 100 см

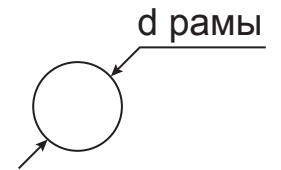

Min 20 мм  
Max 50 мм

# Комплектация

Арт. 24486 - 1x

Арт. 24487 - 1x

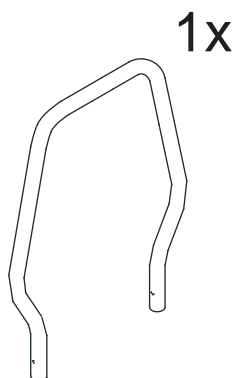
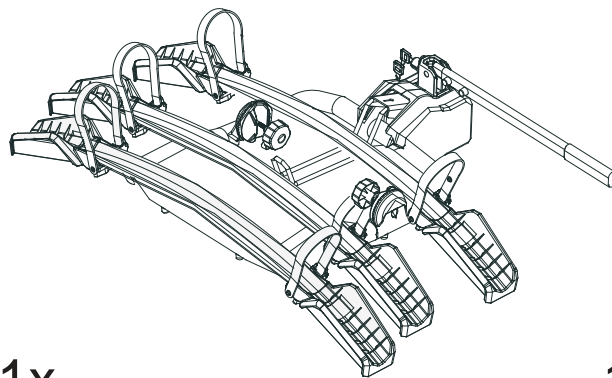
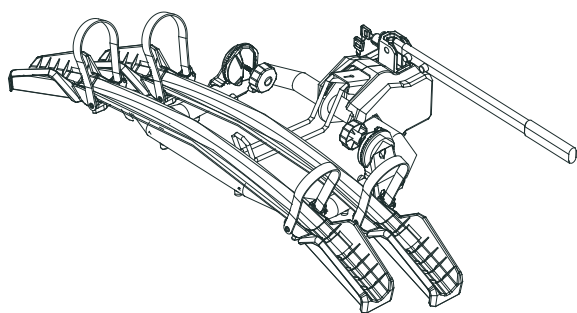

1x

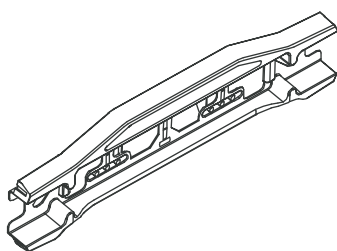

1x

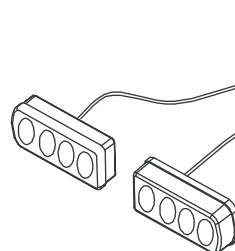

1x

Арт. 24486 - 1x

Арт. 24487 - 2x

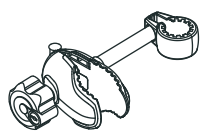

1x

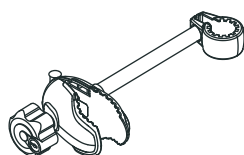

1x

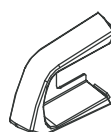

1x

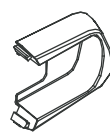

2x



Арт. 24486 - 2x

Арт. 24487 - 3x

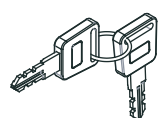

№ XX

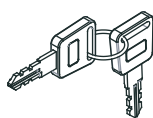

1x

№ YY



2x



2x



2x



2x



2x



4x



4x



4x



4x



4x



4x

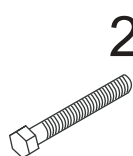

2x

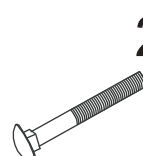

2x



4x

6x12x1

6x12x2

6x16x1,5

M6x70

M6x75

M6x45

# Сборка велоплатформы

1

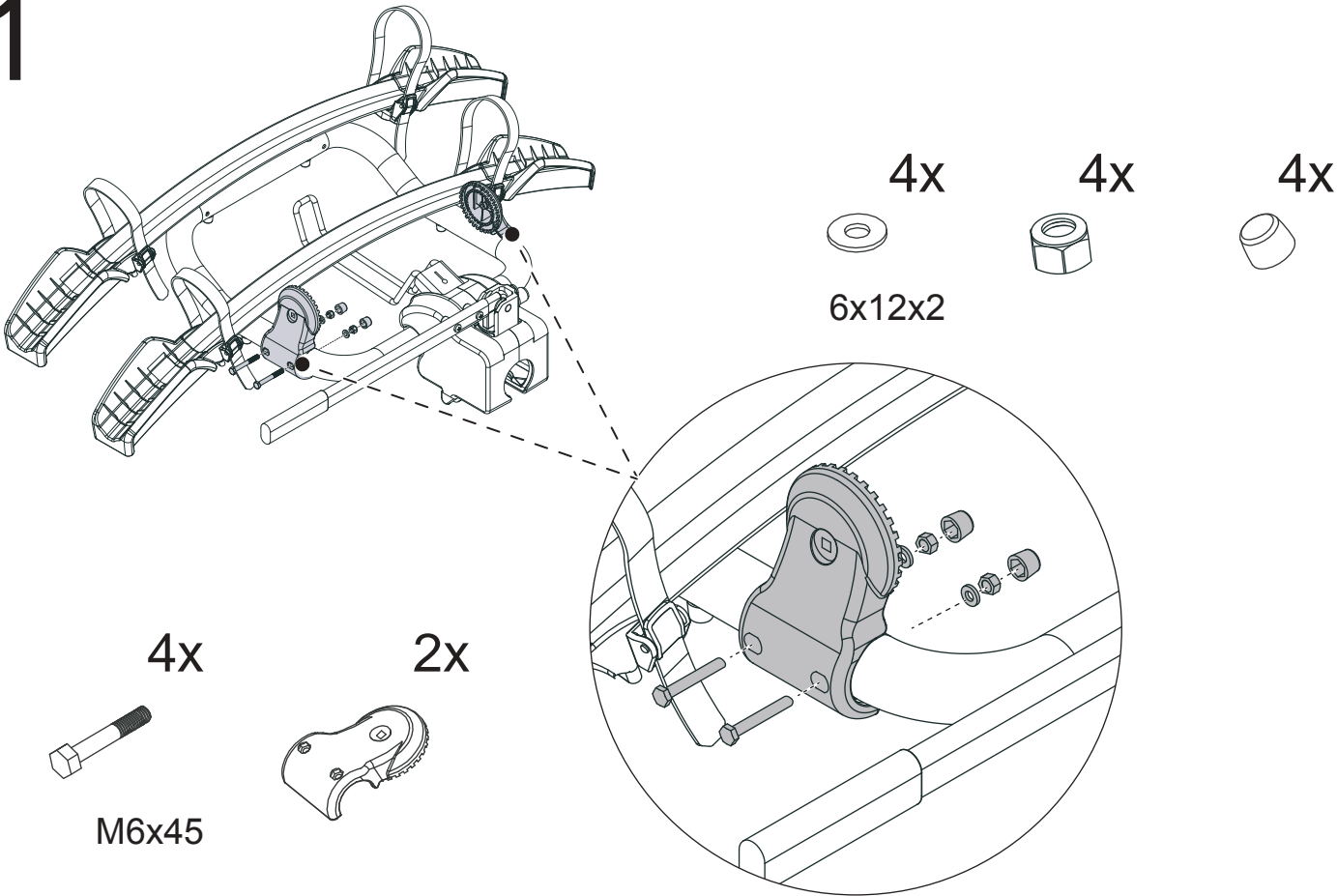

2

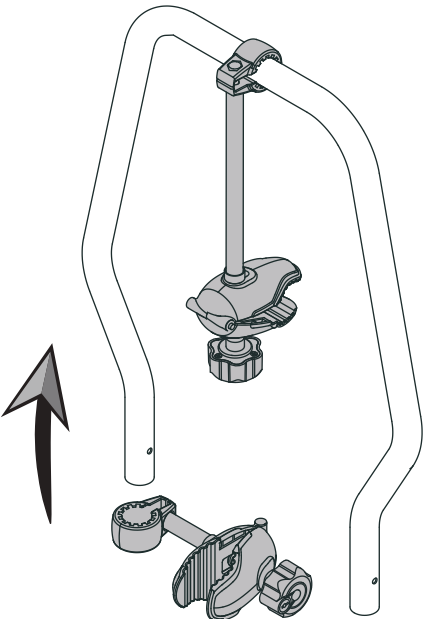

3

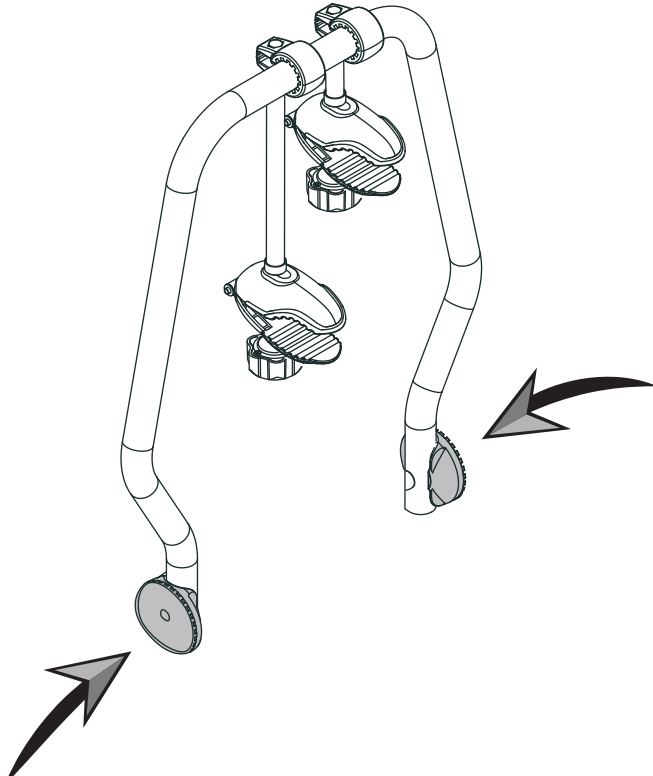

4

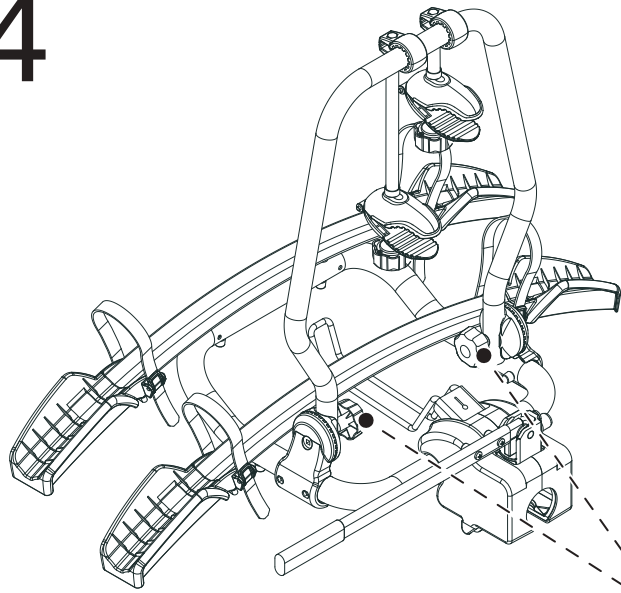

2x

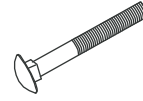

M6x75

2x

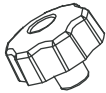

2x



6x16x1,5

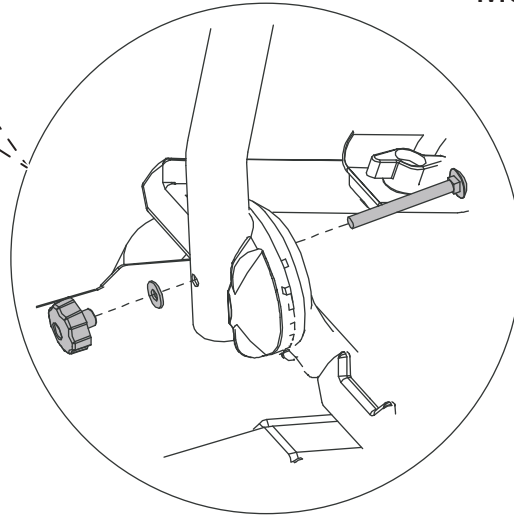

5

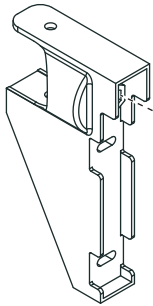

2x

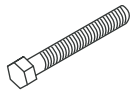

M6x70

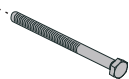

6

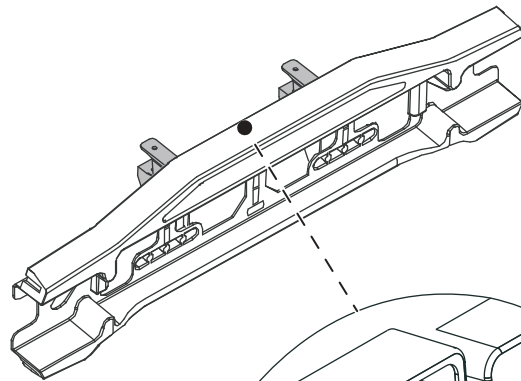

4x

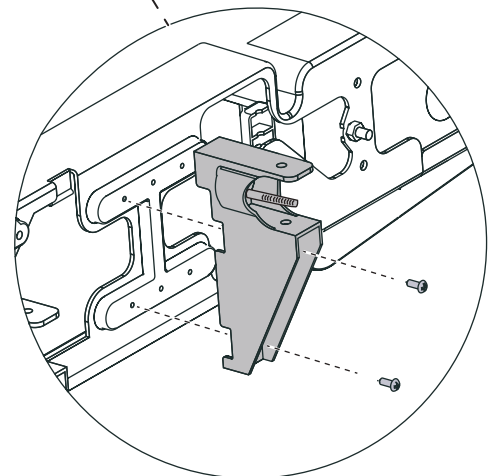

7

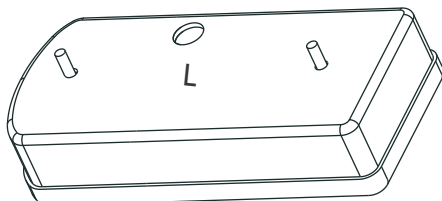
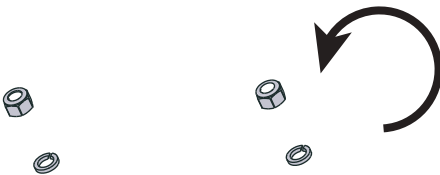

# 8

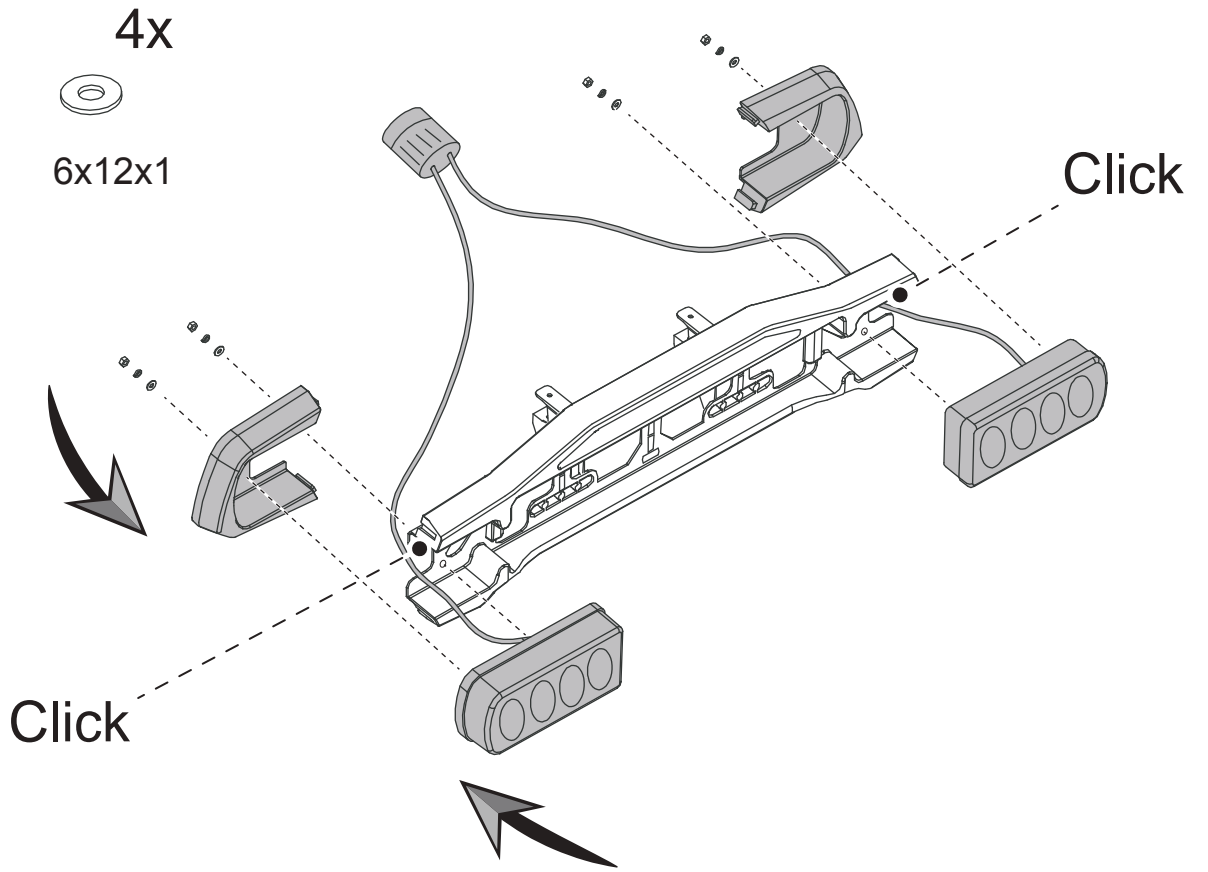

# 9

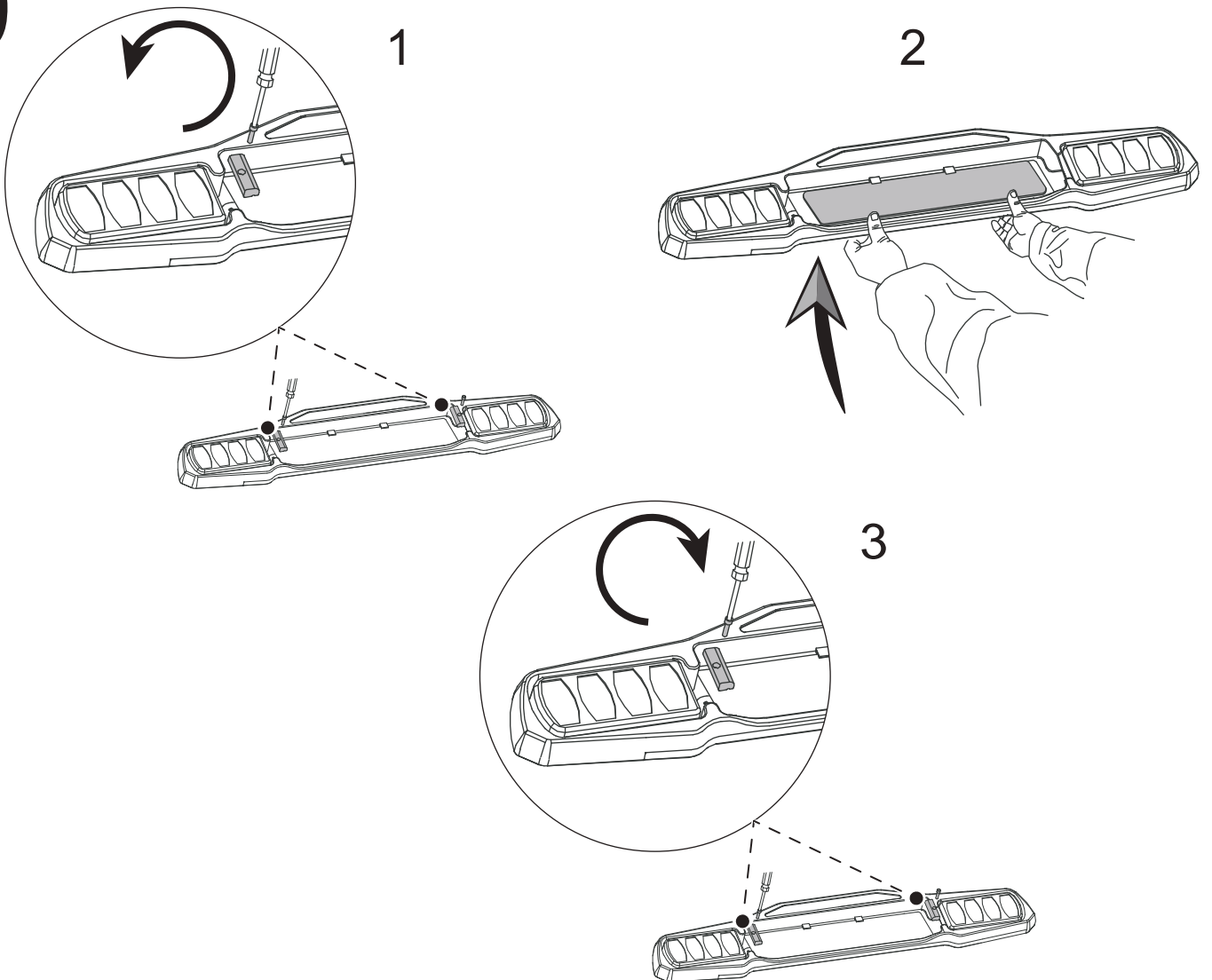

# 10

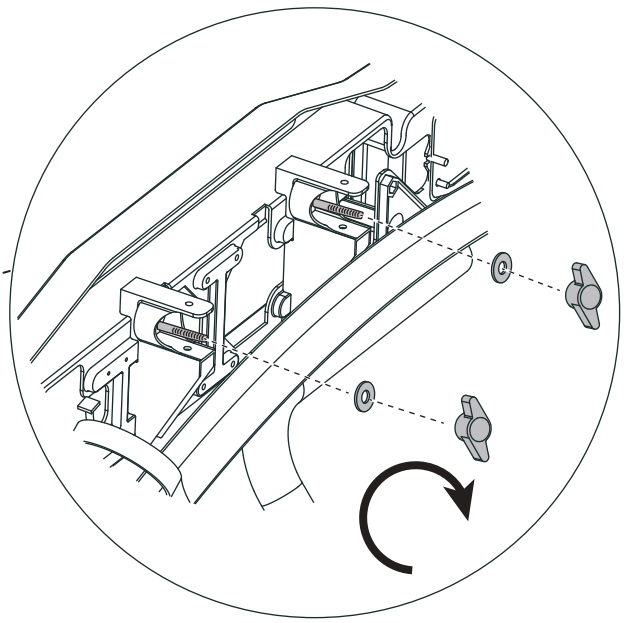
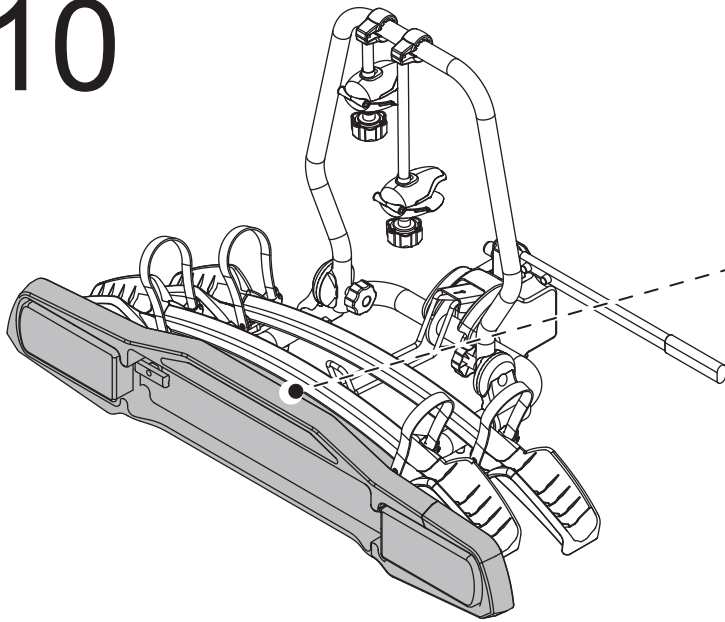

2x

2x



6x16x1,5

## Установка на фаркоп

### 1

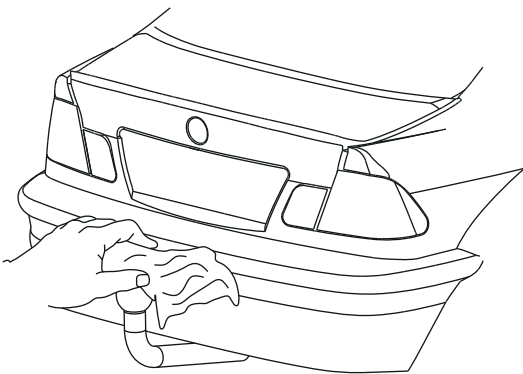

### 2

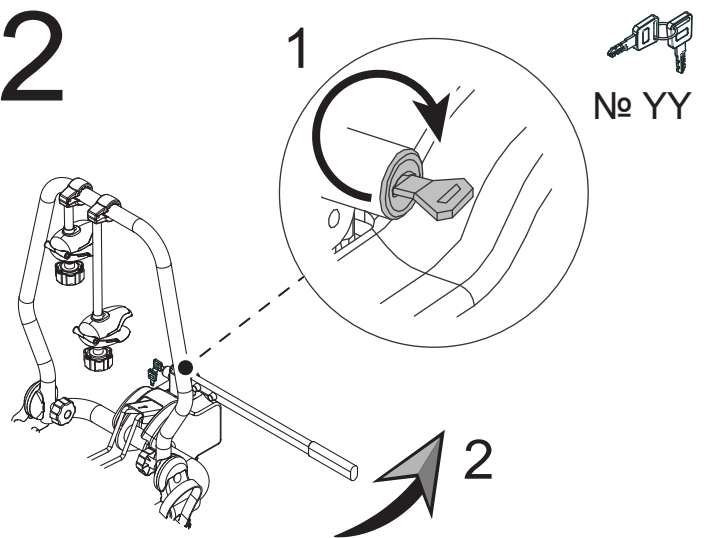

### 3

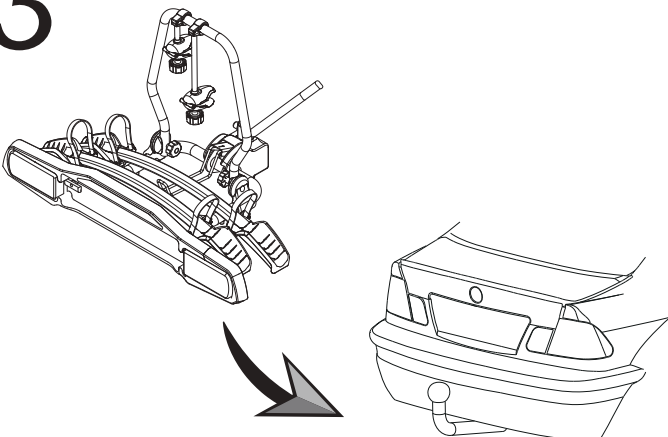

### 4

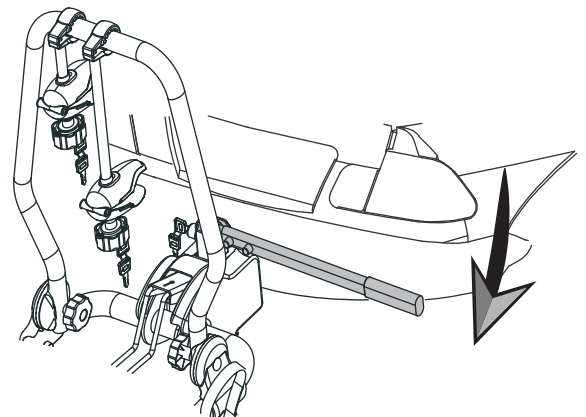



# 5

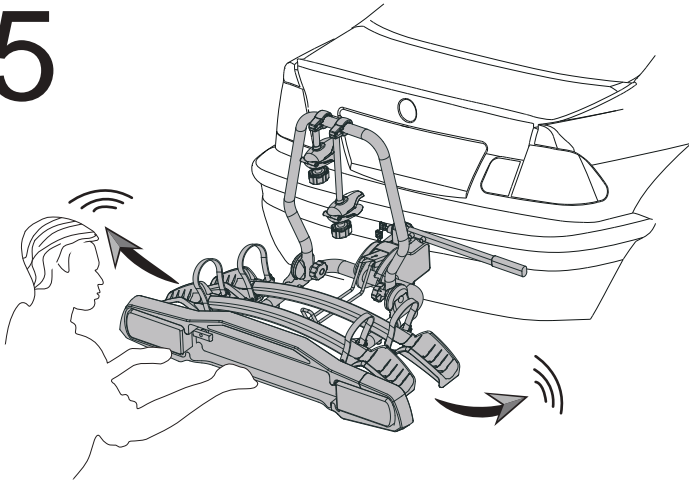

# 6

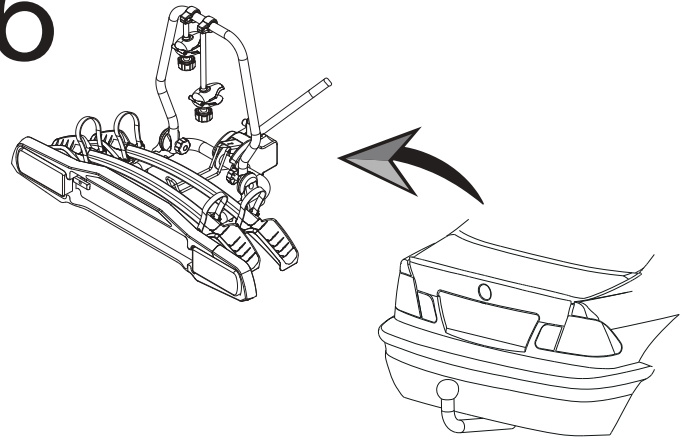

Отрегулируйте положение грибка. Повторите установку.

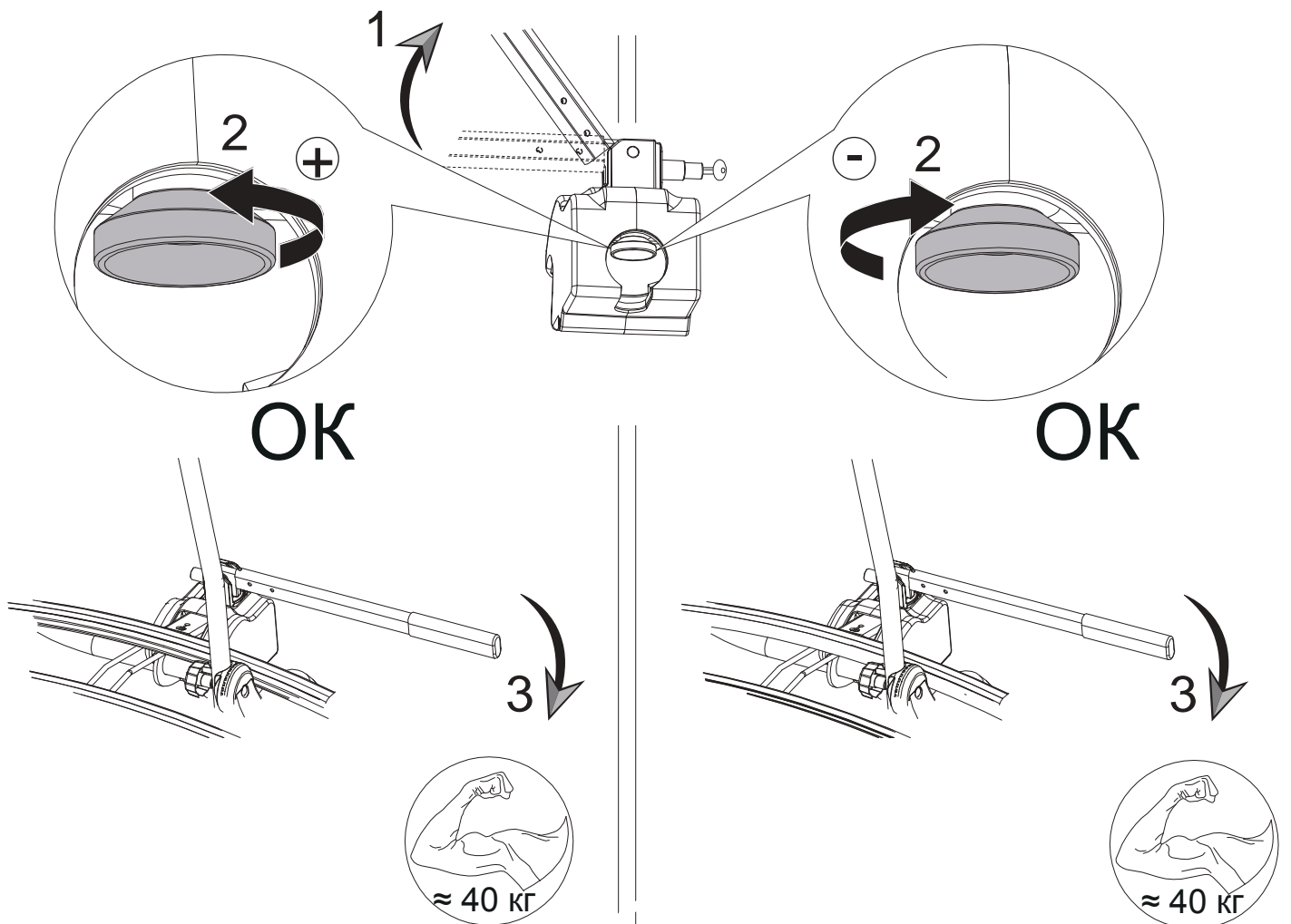

# 7

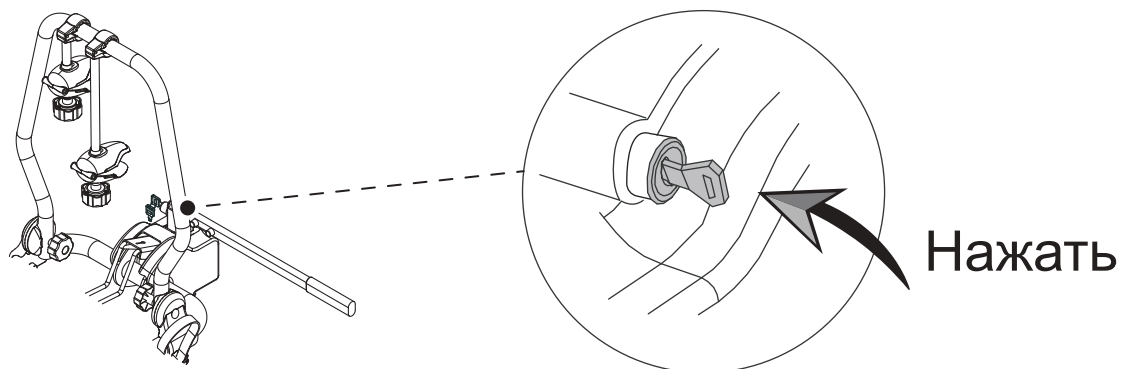



# 8

Переходник

A

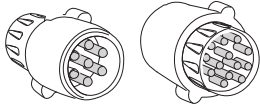

Б

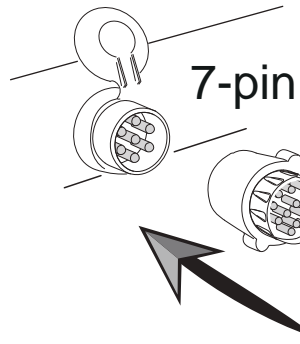

7-pin

13-pin



# 9

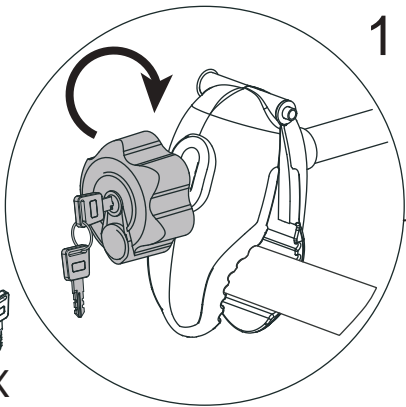

1



№ XX

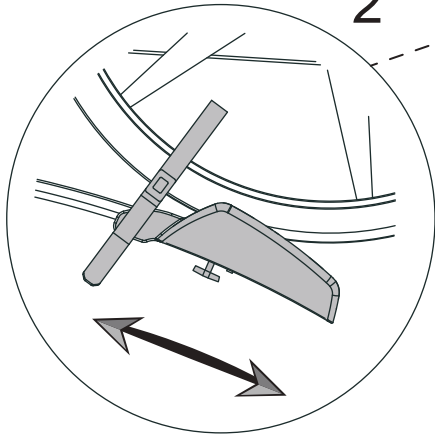

2

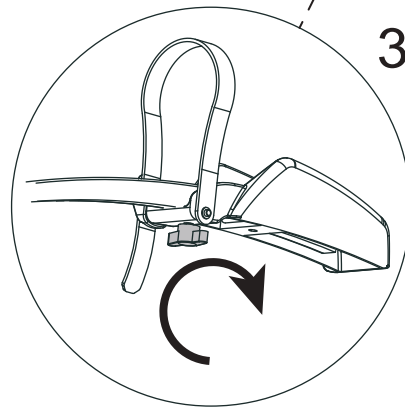

3

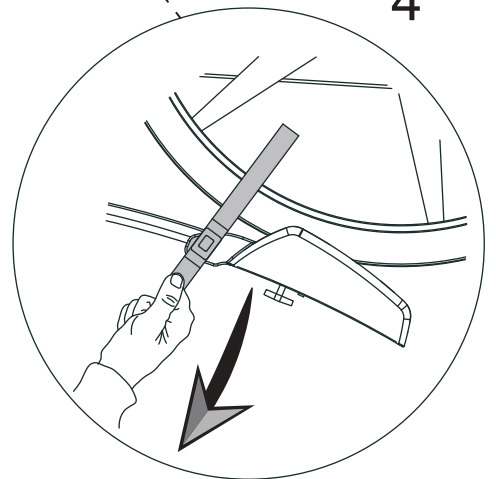

4

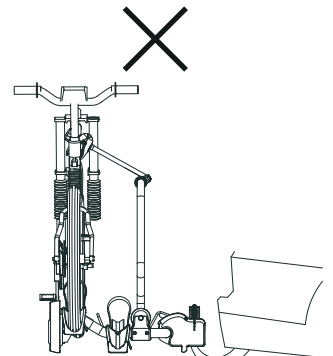
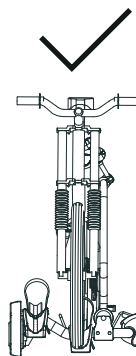
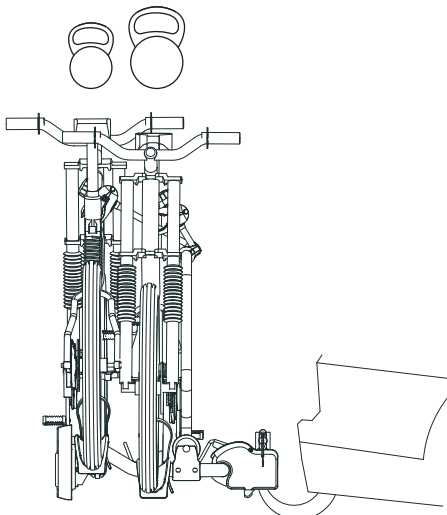

# 10

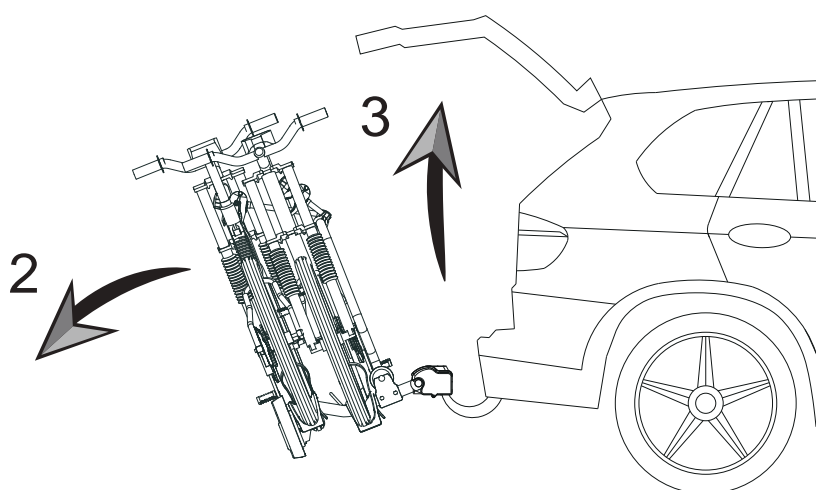
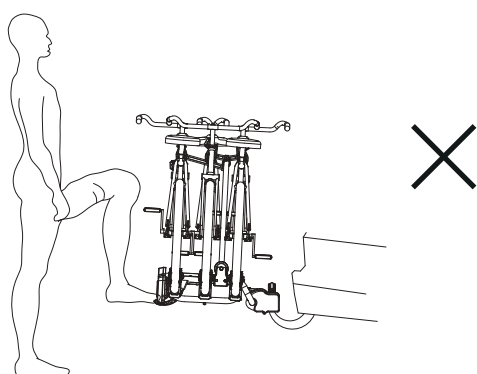
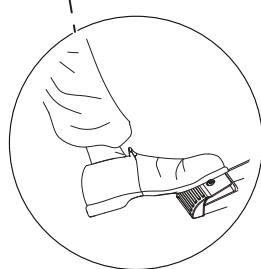
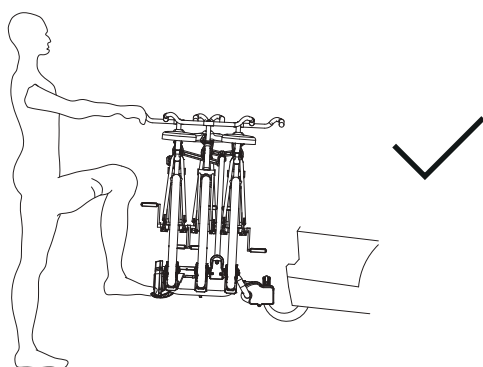
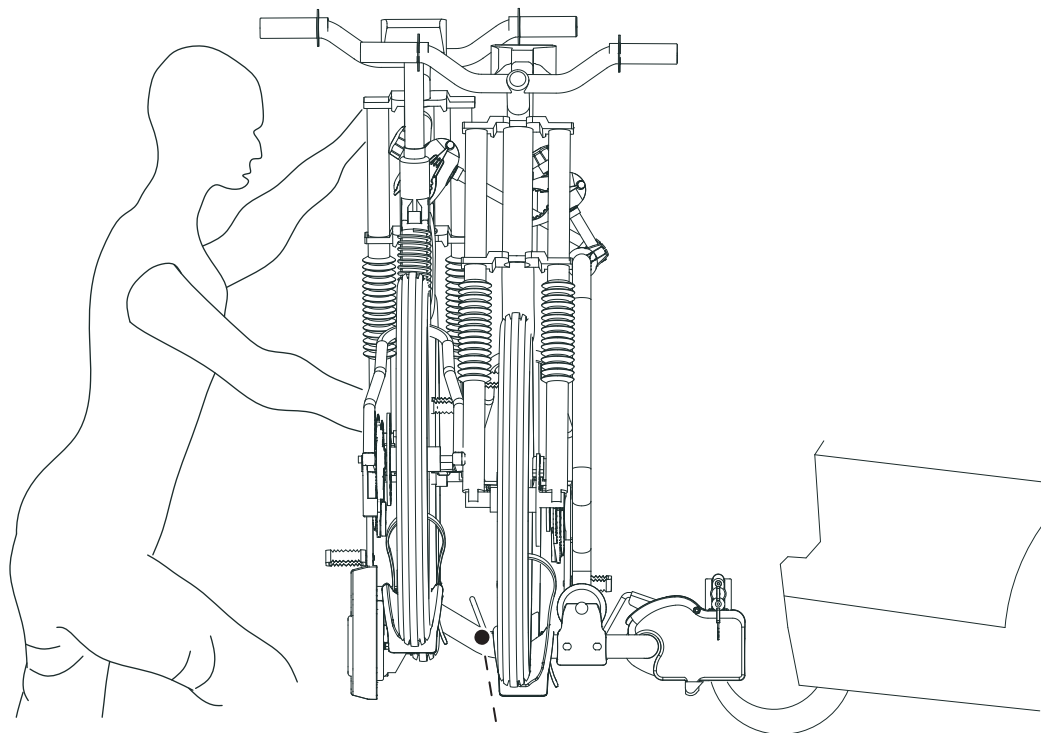

**Установка завершена**

## Правила безопасной эксплуатации

1. Устанавливайте велоплатформу, строго соблюдая рекомендации данной инструкции. Храните инструкцию в автомобиле.
2. Перед выездом проверьте работоспособность фонарей. Не используйте велоплатформу с неисправными фонарями. Своевременно меняйте лампочки.
2. Убедитесь, что перевозимые велосипеды надёжно зафиксированы на велоплатформе. Суммарный вес трех велосипедов, размещённых на велоплатформе, не должен превышать 45 кг.  
Вес одного велосипеда не должен превышать 15 кг.
3. Максимальная скорость движения автомобиля с установленной велоплатформой - 110 км/ч.  
Максимальная скорость движения автомобиля с установленными на велоплатформе велосипедами - 90 км/ч.
4. Устанавливайте самый большой и тяжелый велосипед первым, ближе всего к багажной двери автомобиля.
5. Во время продолжительных поездок, в условиях нормального дорожного покрытия раз в 2 часа проверяйте надёжность установки велоплатформы и велосипедов. При ухудшении качества дорожного покрытия уменьшайте интервалы проверки.
6. Велоплатформа не предназначена для транспортировки tandemных велосипедов.
7. Не перевозите велосипеды с установленными дополнительными аксессуарами (детские сиденья, корзины, чехлы, двигатели и др.).
8. Велоплатформа предназначена для шаров фаркопа диаметром 50 мм.
9. Не устанавливайте велоплатформу на прицепы, кемперы и дома на колесах.

## Помните

1. Скорость движения всегда следует выбирать с учетом веса велосипедов и фактических условий поездки, например: типа и качества дороги, силы и направления ветра, интенсивности движения, а также существующих ограничений скорости.
2. Установленная велоплатформа увеличивает внешние габариты. Помните об этом при езде задним ходом, проезде через узкие места, а также при заезде и выезде с парковок. Убедитесь, что между дорожным покрытием и велосипедным колесом есть достаточное расстояние.
3. Характеристики управляемости нагруженного автомобиля изменяются.
4. При движении с установленной велоплатформой расход топлива увеличивается.
5. Использование автохимии, содержащей органические кислоты и щелочные растворы, может вызвать окисление поверхности металлических компонентов велоплатформы. Использование автоматической мойки запрещено.
6. Если Ваш автомобиль оснащен автоматической системой открывания задней двери, отключите эту функцию при использовании велокрепления и откройте заднюю дверь вручную.
7. Проверьте, безопасно ли расстояние от выхлопной трубы до велосипедных шин. Жар от выхлопных газов может повредить велосипед или его части.
8. При необходимости используйте дополнительные средства защиты задней двери автомобиля от царапин.

## Обратите внимание

1. Производитель не несёт ответственность за ущерб, причинённый вследствие неправильной установки и эксплуатации велоплатформы.
2. Не рекомендуется вождение автомобиля с установленной велоплатформой по бездорожью. Это может привести к повреждению велокрепления, велосипедов или автомобиля.

## Поддержание рабочего состояния вашего аксессуара

1. Периодически проверяйте изделие на наличие признаков износа, коррозии и усталости.
2. Не используйте велоплатформу с дефектными деталями, обратитесь к дилеру для их замены перед повторным использованием.
3. Велоплатформа не предназначена для постоянного использования. Чтобы сохранить ваше изделие в наилучшем состоянии, рекомендуется снимать его с автомобиля, когда оно не используется по назначению.  
Пожалуйста, имейте в виду, что аксессуар не предназначен для использования в экстремальных погодных условиях (морской воздух и т.д.).
4. Снимайте изделие перед посещением автоматической мойки. Не используйте кислотные и щелочные моющие средства.
5. Обрабатывайте резьбовые соединения и подвижные части пластичной смазкой во избежании коррозии.

Если у Вас возникли трудности при сборке или установке багажника, обратитесь за консультацией к продавцу или производителю.